

OFERTA ŻEGLARSKA i MOTOROWODNA NA SEZON 2026

KATALOG PRODUKTÓW

Obowiązuje od 25.06.2026



Artykuły posiadające uznanie morskie EC-MED. (wheelmark) oznaczono symbolem koła sterowego

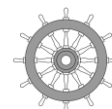

MED WHEELMARK

Prowadzimy sprzedaż hurtową i detaliczną, stacjonarną oraz wysyłkową. Wszelkie zapytania prosimy kierować do naszego działu handlowego.



SZCZECIN

Łukasz Czyżewski

Specjalista ds. Handlu

Tel. +48 91 8808 338

Tel. kom. +668 132 663

lczyzewski@griffin-marine.pl

Anna Markowska

Specjalista ds. Handlu

Tel. +48 91 8808 342

Tel. kom. +734 141 901

amarkowska@griffin-marine.pl

Marcin Berezowski - Yamaha

Łodzie i silniki zaburtowe

Tel. +48 91 8808 350

Tel. kom. +668 132 669

yamaha.szczecin@griffin-marine.pl



GDYNIA

Paweł Popiel

Specjalista ds. Handlu

Tel. : +48 58 690 76 38

Tel. kom. : +668 132 676

ppopiel@griffin-marine.pl

Wiesław Sierakowski

Specjalista ds. Handlu

Tel. : +48 58 690 76 37

Tel. kom. : +668 132 657

wsierakowski@griffin-marine.pl

Michał Kosecki - Yamaha

Łodzie i silniki zaburtowe

Tel. : +48 58 690 76 40

Tel. kom. : +795 179 053

yamaha.gdynia@griffin-marine.pl

Zawartość

A.	PIROTECHNIKA SYGNALIZACYJNA	3
B.	KOŁA RATUNKOWE i SPRZĘT RATOWNICZY	4
B.	KAMIZELKI RATUNKOWE, SZELKI, WASY	8
B.	SZTORMIAKI I KOMBINEZONY RATUNKOWE	16
C.	TRATWY RATUNKOWE i OSPRZĘT	19
D.	ELEKTRONIKA MORSKA (EPIRB, SART, PLB, AIS MOB)	26
E.	LAMPY, LATARKI, REFLEKTORY, ŻARÓWKI	30
F.	KOMPASY	33
G.	INSTRUMENTY i POMOCE NAWIGACYJNE	34
GA.	POZOSTAŁE WYPOSAŻENIE	37
H.	ODBIJACZE, BOJE, PŁYWAKI	45
HA.	POKROWCE, WIESZAKI, LINKI i KOSZE DO ODBIJACZY	56
I.	LINY, BLOCZKI, AMORTYZATORY CUMOWNICZE	61
J.	SILNIKI ZABURTOWE i CZĘŚCI ZAMIENNE	63
J.	OSŁONY ŚRUB, HYDROSTABILIZATORY	68
J.	PONTONY, SKUTERY WODNE i ŁODZIE RIB	71



A. PIROTECHNIKA SYGNALIZACYJNA

Art. A01 Rakieta spadochronowa czerwona MK8A, SOLAS, EC-MED

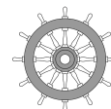

MED WHEELMARK



Kolor światła: czerwony
Wysokość świecenia: 300 m
Średnica: 32 mm

Intensywność świecenia: 30,000 Cd
Waga: 235 g
Średnica uchwytu: 38 mm

Czas świecenia: 40 sekund
Długość: 295 mm

Art. A02 Pławka dymna pomarańczowa MK9, SOLAS, EC-MED.

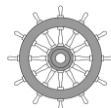

MED WHEELMARK



Wysokość: 114 mm
Czas dymienia: minimum 3 minuty
Zapalnik: z bezpiecznym, 2 sekundowym opóźnieniem

Średnica: 82 mm
Kolor dymu: pomarańczowy

Waga: 370 g

Art. A03 Pochodnia ręczna czerwona mk8, SOLAS, EC-MED.

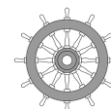

MED WHEELMARK



Kolor światła: czerwony
Waga: 160g
Długość (rozłożona): 280 mm

Czas świecenia: min. 60 sekund
Średnica: 28 mm

Intensywność świecenia: min. 15,000 Cd
Długość: 175 mm

Art.A09 Lekka rakiетnica żeglarska Pains Wessex 55665 / Comet



W zestawie 1 rakiетnica i 9 naboјów czerwonych w wodoodpornym pojemniku.

- Wysokość świecenia: około 46 m
- Czas świecenia: 5,5 s
- Siła świecenia: ok. 10.000 Cd
- Wymiary (mm): 180mm x 58mm x 25mm
- Waga: 160 g



Art.A18 Pojemnik wodoszczelny na pirotechnikę „MINI”

- Pojemność 3 litry, pomieści 5 rakiet lub 10 pochodni
- Wymiary wewnętrzne: średnica 10,5 cm, wysokość: 30 cm



Art.A19 Pojemnik wodoszczelny na pirotechnikę 12L

Wodoszczelny, pływający pojemnik na pirotechnikę o pojemności 12 L.

- Pomieści standardowy zestaw pirotechniki SOLAS
- (4 rakiety, 6 pochodni i 2 pławki dymne)
- lub zestaw na mostek (12 rakiet spadochronowych)
- Wymiary wewnętrzne: średnica pojemnika 19-21 cm, średnica otworu 14,3 cm, wysokość 36,5 cm



B. KOŁA RATUNKOWE I SPRZĘT RATOWNICZY

Art.B012 Koło ratunkowe 2,5 kg Saffin z taśmą odblaskową
śr. 72 cm, SOLAS/MED

- Materiał: polietylen HDPE, wewnątrz pianka poliuretanowa
- Waga: 2,50 kg
- Średnica zewn./wewn. 72,0 - 44,8 cm
- Grubość: 11 cm
- Uznanie morskie: EC-MED. SOLAS 74, L.S.A Code, 96/98/EC
- Kolor: pomarańczowy

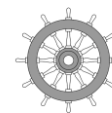

MED WHEELMARK



Art.B015 Koło ratunkowe 2,5 kg Ponza z taśmą odblaskową
śr. 73,6 cm, SOLAS/MED

- Materiał: polietylen HDPE, wewnątrz pianka poliuretanowa
- Waga: 2,50 kg
- Średnica zewn./wewn. 73,6- 43,6 cm
- Grubość: 10 cm
- Uznanie morskie: EC-MED. SOLAS 74, L.S.A Code, 96/98/EC
- Kolor: pomarańczowy

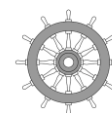

MED WHEELMARK



Art. B02 Koło ratunkowe 2,5 kg Magnum
z taśmą odblaskową, śr. 61 cm SOLAS/MED

- Materiał: polietylen, wewnątrz pianka poliuretanowa
- Waga: 2,50 kg
- Średnica zewn./wewn. 61,5/41,0 cm
- Grubość: 13 cm
- Uznanie morskie: EC-MED./SOLAS
- Kolor: pomarańczowy

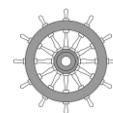

MED WHEELMARK





Art. Koło ratunkowe Corallo białe z kolorowymi pasami

- B025 – z niebieskimi pasami
- B026 – z czerwonymi pasami

- Materiał: polistyren pokryty PCV
- Waga: 0,85 kg
- Średnica zewn./wew. 65/40 cm



Art. B03 Koło ratunkowe lekkie bez taśmy odblaskowej, śr. 57 cm

- Materiał: polietylen, wewnątrz pianka poliuretanowa
- Waga: 1,35 kg, średnica zewn./wew. 57,0 – 35,0 cm
- Kolor: pomarańczowy
- Bez taśmy odblaskowej i uznania



Art. B035 Koło ratunkowe podkowa Saffin, kolor żółty

Art. B036 Koło ratunkowe podkowa Saffin, kolor pomarańczowy

Materiał: pianka (polietylen) pokryta pokrowcem syntetycznym zamykanym na zamek błyskawiczny.

- Wyporność: 122 N
- Średnica wewn. około 29 cm
- Średnica zewnętrzna: 57 cm
- Grubość: 9,0 cm



Art. B052 Zasobnik do koła rat. typu Magnum z linką 30m fi 8mm

Solidny zasobnik wykonany z wytrzymałego polietylenu odpornego na działanie promieni UV. Przeznaczony do zamontowania wewnątrz kół o średnicach zewnętrznych ok. 61 cm. W środku znajduje się linka asekuracyjna o średnicy 8 mm i długości 30 m.

- Wymiary (mm): dł.38,5 x szer.11,5 x wys.7,5 cm



Art. B053 Zasobnik do koła ratunkowego z linką 30m fi 8mm Eval

Solidny zasobnik wykonany z wytrzymałego polietylenu odpornego na działanie promieni UV. Przeznaczony do zamontowania wewnątrz kół o średnicach zewnętrznych 70-75 cm. W środku znajduje się linka asekuracyjna o średnicy 8 mm i długości 30 m.

- Wymiary (mm): dł.47 x szer.11,5 x wys.7,5 cm



Pasuje do większości klasycznych kół morskich np. Saffin (Art.B012) i Ponza (Art.B015)

Art. B054 Zasobnik do koła ratunkowego Saffin z linką pływającą 30m

Solidny zasobnik z polietylenu wraz z linką asekuracyjną o długości 30 m. Przeznaczony do zamontowania wewnątrz kół o średnicach wewnętrznych 45-47 cm. Na zasobniku dwie instrukcje obsługi: polska i angielska.



- Wymiary (mm): dł.47 x szer.12 x wys.7,2 cm



Pasuje do większości klasycznych kół morskich np. Saffin (Art.B012) i Ponza (Art.B015)

Art. B0545 Zasobnik do koła ratunkowego CSB z linką pływającą 30m

Solidny zasobnik z polietylenu wraz z linką asekuracyjną o długości 30 m. Przeznaczony do zamontowania wewnątrz kół o średnicach wewnętrznych 45-46 cm

- Wymiary (mm): dł.48 x szer.11,5 x wys.8 cm



Art. B055 Linka do koła ratunkowego 30m śr. 8mm

- Materiał: linka polietylenowa
- Kolor: pomarańczowy



Art. B067. Pławka świetlna Daniamant L170 do koła ratunkowego wraz z linką i bateriami, SOLAS

Super kompaktowa (jedna z najmniejszych i najlżejszych na świecie tylko 88g!), kompletna pławka świetlna z najnowszą technologią LED

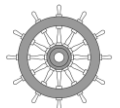

MED WHEELMARK

- „Załóż i zapomnij” – bateria ważna 5 lat, łatwy montaż, uchwyt i linka w zestawie,
- Wymiary: wysokość 77mm, \varnothing 75mm, waga: 88g,
- Pławkę można włączać i wyłączać ręcznie przez przesuwanie suwaka,
- Zasilanie: wbudowana bateria litowa (nie wymienia się),
- Uznanie morskie: EC-MED. SOLAS 74, L.S.A. CODE, 96/98/EC



Art. B081 Uchwyt 14130 do koła ratunkowego
(pasuje standardowe koło ratunkowe o grubości 10 cm lub podkowa)

- Materiał: aluminium, pasek z nylonu



Art. B082 Uchwyt 11584 do koła ratunkowego typu MAGNUM
(pasuje szersze koło ratunkowe o grubości do 13 cm)

- Materiał: stal nierdzewna, pasek z nylonu





Art. B083 Uchwyt 80248 do kół ratunkowych i podków
(pasuje na koło ratunkowe o grubości 10-12 cm)

- Materiał: stal nierdzewna AISI 316, tworzywo sztuczne
- Do mocowania na relingu o śr. 22-25 mm



Art. B0846 Uchwyt trójramienny inox do koła ratunkowego

- pasuje do standardowych (śr. 72-75 cm), okrągłych kół morskich
- stal nierdzewna,
- przeznaczony dla większych jednostek pływających.



Art. B0851 Kaseta na koło ratunkowe z pokrywą

Kaseta ze zdejmowaną pokrywą do przechowywania wszystkich rodzajów kół ratunkowych o średnicy zewnętrznej od 600mm do 750mm. Mocowanie do ściany lub na słupku. Materiał: wytrzymały polietylen o maksymalnej wytrzymałości na promieniowanie UV.



Art. B0853 Słupek do kasety B0851

Słupek (wys. 150cm) ze wzmocnionej stali ocynkowanej umożliwia montaż kasety do podłoża.

Art. B0851 Kaseta na koło ratunkowe z pokrywą bez słupka

Kaseta na koło ratunkowe wraz z pokrywą w kolorze pomarańczowym (jak opisany powyżej art. B085) ale bez słupka.

Art. B0859 Pętla ratownicza MOB z linką 40m

Kompletny osprzęt służący do podciągania rozbitka z wody na pokład. Może służyć także do holowania nieprzytomnej osoby. Komplet składa się z części pływającej o wyporności 65N, klamry bezpieczeństwa oraz 40 metrowej liny. Może być na stałe zamocowany do relingu.

Wymiary: długość 50 cm, szerokość 27 cm, grubość 15 cm



Art. B086 Rzutka ratownicza 25 m SAFETY CORD

Rzutka 25m w rękawie do przyciągania rozbitków do łodzi

- obydwie końce zarobione odpowiednimi uchwytami
- można nią łatwo rzucać na duże odległości



Art. B087 Uchwyt (kosz) do rzutki ratowniczej 25 m (art.B086)

- wykonany ze stali nierdzewnej



Art. B088 Bojka ratownicza typu „PAMELKA” Eval

- z polietylenu, wypełniona pianką poliuretanową,
- z linką,
- wymiary: 68 x 24 cm



Art. B089 Bojka ratownicza typu „PAMELKA” Saffin

- z polietylenu, wypełniona pianką poliuretanową,
- z linką i pętlą zamykaną na klamrę,
- wyporność 150N
- wymiary: 71 x 24 x 13 cm
- waga netto: 1,57 kg



B. KAMIZELKI RATUNKOWE, SZELKI, WĄSY

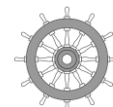

MED WHEELMARK

Art. B09 Pas ratunkowy Saffin dla dorosłych (bez oświetlenia), SOLAS

Pas ratunkowy 150N dla osób dorosłych i ponadgabarytowych o wadze od 43kg do 140 kg oraz obwodzie w klatce piersiowej do 175 cm.

- bardzo lekki, doskonale pływający i odporny na korozję chemiczną,
- spełnia wszystkie wymogi SOLAS /Kodeksu LSA wraz z ostatnimi poprawkami
- z gwizdkiem i linką (do wiązania rozbitków ze sobą),
- oświetlenie do pasa oferowane osobno (opcja dodatkowa)
- wymiary (w stanie złożonym):dł. 40 cm x szer. 33cm x wys. 23cm,
- uznanie: EC-MED./GL
- kolor pomarańczowy
- para pasów składa się w kostkę o wym. 45x34x34 cm



Art. B091 Pas ratunkowy Eval dla dorosłych SOLAS

Pas ratunkowy 150N dla osób dorosłych i ponadgabarytowych o wadze od 43kg do 140 kg oraz obwodzie w klatce piersiowej do 175 cm.

- bardzo lekki, doskonale pływający i odporny na korozję chemiczną,
- spełnia wszystkie wymogi SOLAS /Kodeksu LSA wraz z ostatnimi poprawkami
- z gwizdkiem i linką (do wiązania rozbitków ze sobą),
- oświetlenie do pasa oferowane osobno (opcja dodatkowa)
- wymiary: 615 x 385 x 100mm
- uznanie: EC-MED./ Polski Rejestr Statków
- kolor pomarańczowy





Art. B101 Pas ratunkowy Eval dla dzieci, SOLAS

Pas ratunkowy SOLAS dla dzieci (o wadze od 15 do 43 kg)

- bardzo lekki, doskonale pływający i odporny na korozję chemiczną,
- spełnia wszystkie wymogi SOLAS /Kodeksu LSA
- z gwizdkiem i linką (do wiązania rozbitków ze sobą),
- oświetlenie do pasa oferowane osobno (opcja dodatkowa)
- wymiary: 545 x 310 x 95mm
- uznanie: EC-MED./Polski Rejestr Statków
- kolor pomarańczowy



EVAL

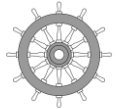

MED WHEELMARK

Art. B103 Kamizelka asekuracyjna Besto Dinghy 50N ISO

Uniwersalny, podstawowy model kamizelki wypornościowej

- Tkanina 100% poliester
- Regulowany pas z klamrą nexus
- Lekka pianka PE
- Krótki fason zapewniający optymalne dopasowanie w pozycji siedzącej (kajak, canoe, ponton itp.)
- Sznurowane zapięcie u góry i z dołu dla maksymalnego bezpieczeństwa,
- Duże wcięcie pod szyją zapewnia komfort użytkowania
- Zgodna z ISO 12402-5



BESTO
LIFESAVER SINCE 1920

DOSTĘPNE ROZMIARY – S, M, L, XL, XXL

Art. B104 Kamizelka asekuracyjna Besto Dinghy Zipper 50N ISO

Uniwersalny, podstawowy model kamizelki wypornościowej zapinanej na zamek błyskawiczny

- Tkanina 100% poliester
- Regulowany pas z klamrą nexus
- Lekka pianka PE
- Krótki fason zapewniający optymalne dopasowanie w pozycji siedzącej (kajak, canoe, ponton itp.)
- Zamek błyskawiczny + sznurowane zapięcie u góry i z dołu dla maksymalnego bezpieczeństwa,
- Duże wcięcie pod szyją zapewnia komfort użytkowania
- Zgodna z ISO 12402-5



BESTO
LIFESAVER SINCE 1920

DOSTĘPNE ROZMIARY – S, M, L, XL, XXL

Art. B1053 Kamizelka neoprenowa 50N Besto Neo Active Black/Grey/Orange

Specjalistyczna kamizelka asekuracyjna 50N na skuter wodny, narty wodne czy deskę wakeboard. Miękką, elastyczną i dobrze dopasowaną do ciała.

- Dwie mocne klamry Nexus
- D-ring do zapięcia zrywki silnika
- Miękką, wygodną tkaninę neoprenową o grubości 1,5 mm
- Super miękką piankę PVC
- System odprowadzania wody
- Mocny zamek błyskawiczny Nexus
- ISO 12402-5

BESTO
LIFESAVER SINCE 1920



Art. B1055 Kamizelka ratunkowa 100N ISO Besto Econ

Lekka, doskonałej jakości kamizelka ratunkowa wypełniona pianką PE. Zapewnia bezpieczeństwo i ułatwia odwracanie tonącego na plecy.

- Materiał zewnętrzny: 100% poliester ISO EN 20471 o doskonałej widoczności
- Materiał wewnętrzny: pianka PE (polietylenowa)
- Zapinana na klamrę i zamek błyskawiczny
- Posiada gwizdek sygnalizacyjny oraz taśmę odbłaskową
- W bieżącej sprzedaży rozmiary: M, L i XL



Art. B11 Gwizdek morski do pasa ratunkowego

- Nie koroduje (tworzywo sztuczne)
- Kolor: pomarańczowy
- Zgodny z wymogami SOLAS 74, Kodeksu LSA oraz EN12402-8



Art. B132 Światło do pasa ratunkowego Daniamant W4-A aktywowane wodą morską i słodką (automatycznie), SOLAS

- W komplecie wraz z klipsem do mocowania. Wodoodporna konstrukcja.
- Siła świecenia minimum 0,75 Cd; czas świecenia: minimum 8 godzin
- Uznanie: EC- MED, USCG, TC.
- Wymiary: 61 x 31 x 21mm; waga: 42g



MED WHEELMARK

Art. B135 Klips do mocowania światła W4-A do kamizelek pneumatycznych

- Umożliwia założenie światła Daniamant W4-A lub M4-A do rurki do pompowania kamizelki
- Kolor szary
- Waga: 14,5g



Art. B14 Uprząż asekuracyjna (szelki bezpieczeństwa) dla dorosłych) Eval

- Dla osób dorosłych o wadze powyżej 50 kg
- Na klatkę piersiową o obwodzie od 70 cm do 150 cm,
- Spełnia wymogi normy ISO 12401
- Klamra i D-ring ze stali nierdzewnej
- Regulacja w pasie i na ramionach



Art. B145 Uprząż asekuracyjna (szelki bezpieczeństwa) dla dorosłych) VSG

- Dla osób dorosłych o wadze powyżej 50 kg
- Na klatkę piersiową o obwodzie od 80 cm do 125 cm,
- Spełnia wymogi normy ISO 12401
- Klamra i D-ring ze stali nierdzewnej
- Regulacja w pasie i na ramionach



Art. B15 Uprząż asekuracyjna (szelki bezpieczeństwa) dla dzieci

- Dla dzieci o wadze od 20 do 50 kg
- Na klatkę piersiową o obwodzie od 50 cm do 90cm,
- Spełnia wymogi normy ISO 12401
- Klamra i D-ring ze stali nierdzewnej
- Regulacja w pasie i na ramionach





Art. B155 Linka asekuracyjna (wasy) do szelek bezpieczeństwa z 1 karabińczykiem

- Długość: 195 cm
- Waga: 310 g
- Jeden karabińczyk ze stali nierdzewnej, na drugim końcu pętla
- Spełnia wymogi normy ISO 12401



Art. B16 Linka asekuracyjna (wasy) do szelek bezpieczeństwa z 2 karabińczykami

- Długość: 185 cm
- Waga: 373 g
- Karabińczyki ze stali nierdzewnej
- Spełnia wymogi normy ISO 12401



Art. B17 Linka asekuracyjna (wasy) do szelek bezpieczeństwa z 3 karabińczykami

- Długość: 200 cm
- Waga: 548 g
- Spełnia wymogi normy ISO 12401



Art. B18 Linka asekuracyjna elastyczna (wasy) do szelek bezpieczeństwa z 2 karabińczykami

- Długość: 120-180 cm
- Waga: 380 g
- Karabińczyki ze stali nierdzewnej
- Spełnia wymogi normy ISO 12401



Art. B185 Linka asekuracyjna (wasy) do szelek bezpieczeństwa z 3 karabińczykami jedna linka elastyczna

- Długość całkowita: 1 m + 2 m
- Spełnia wymogi normy ISO 12401

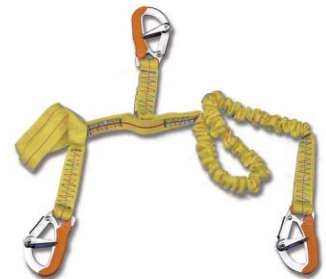

Art. B205 Kamizelka pneumatyczna 150N CE ISO 12402/ISO 12401 Mullion Stream – kolor granatowy



Art. B206 Kamizelka pneumatyczna 150N CE ISO 12402/ISO 12401 Mullion Stream – kolor czerwony

Art. B207 Kamizelka pneumatyczna 150N CE ISO 12402/ISO 12401 Mullion Stream – kolor czarny

Art. B2075 Kamizelka pneumatyczna 150N CE ISO 12402/ISO 12401 Mullion Stream – żółty jaskrawy



Kamizelka pneumatyczna Mullion Stream 150N CE to zaprojektowana dla żeglarzy kamizelka pneumatyczna ogólnego stosowania wraz ze zintegrowanymi szelkami bezpieczeństwa. Przeznaczona do ciągłego noszenia. Nasz bestseller. Dostępna w czterech kolorach.

Kamizelka o klasycznym kształcie podkowy, posiada asymetryczną, pojedynczą komorę wypornościową, zapewniającą doskonałe dopasowanie do ciała oraz optymalne ustawienie rozbitki w wodzie twarzą do góry. Zwalnianie automatyczne (tabletki solne HR) i ręczne. Dla osób o wadze powyżej 40 kg i obwodzie klatki od 55 do 140cm.





Art. B2075 Kamizelka pneumatyczna Mullion Ultrafit Hi-Tide 150 ISO

Wygodna w noszeniu, dobrze przylegająca do ciała kamizelka 150N z normą ISO. Ma klasyczny kształt podkowy. Wyposażona w szelki łagodzące nacisk kamizelki na szyję i ramiona.

Główne cechy

- wyporność ponad 150N (157 N), spełnia normę EN ISO 12402-3,
- podwójne szelki zapewniają wygodę i redukcję wagi na karku,
- **pokrowiec zapinany na zamek błyskawiczny,**
- klamry pasa ze stali nierdzewnej,
- regulowany pas biodrowy,
- odpinany pas kroczyzny w komplecie,
- zintegrowane szelki bezpieczeństwa zgodne z EN ISO12401,
- rurka do napełniania ustnego, gwizdek morski, taśma SOLAS na komorze,
- inflator Halkey Roberts Alpha
- przeznaczona dla osób o wadze powyżej 40 kg i obwodzie klatki piersiowej od 86 do 151 cm



Art. B208 Kamizelka pneumatyczna Mullion Ultrafit Hi-Tide 275 ISO

Wygodna w noszeniu, dobrze przylegająca do ciała kamizelka 275 N z normą ISO. Stylizowany kształt podkowy wraz z pasami na ramię, łagodzącymi nacisk kamizelki na szyję i ramiona.

Główne cechy

- wyporność ponad **275N** (294 N), norma **EN ISO 12402-2/6**
- dla osób o wadze ponad 40 kg i obwodzie klatki od 86 do 151 cm,
- podwójne szelki zapewniają wygodę i redukcję wagi na karku,
- **pokrowiec zapinany na zamek błyskawiczny,**
- zapinana na zamek błyskawiczny,
- zapięcia pasków ze stali nierdzewnej,
- regulowany pas biodrowy, odpinany pas kroczyzny,
- zintegrowane szelki bezpieczeństwa zgodne z EN ISO12401



Art. B2085 Kamizelka pneumatyczna Mullion Ultrafit Hi-Tide 275 ISO ze zwalniakiem hydrostatycznym Hammar

Wersja uruchamiana zwalniakiem hydrostatycznym Hammar dopiero po zanurzeniu kamizelki w wodzie na głębokość min. 10cm.

Całkowicie odporna na przypadkowe odpalenie np. po długotrwałym zawilgoceniu.

Główne cechy

- wyporność ponad **275N** (294 N), norma **EN ISO 12402-2/6**
- dla osób o wadze ponad 40 kg i obwodzie klatki od 86 do 151 cm,
- podwójne szelki zapewniają wygodę i redukcję wagi na karku,
- **pokrowiec zapinany na zamek błyskawiczny,**
- zapinana na zamek błyskawiczny,
- zapięcia pasków ze stali nierdzewnej,
- regulowany pas biodrowy, odpinany pas kroczyzny,
- zintegrowane szelki bezpieczeństwa zgodne z EN ISO12401

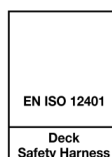



Art. B209 Kamizelka pneumatyczna 150N ISO Mullion Stream
ze zwalniakiem hydrostatycznym Hammar – kolor czerwony

Art. B209N Kamizelka pneumatyczna 150N ISO Mullion Stream
ze zwalniakiem hydrostatycznym Hammar – kolor granatowy



Kamizelka Mullion Stream jak opisana wcześniej (art. B205-6-7-75) ale do zwalniania automatycznego, zamiast tradycyjnego mechanizmu z bobinem zastosowano system ze zwalniakiem hydrostatycznym firmy C.M. Hammar. Dzięki temu **kamizelka uruchomi się automatycznie dopiero po zanurzeniu w wodzie na głębokość min. 10 cm** i jest całkowicie odporna na przypadkowe napełnienie spowodowane zamoczeniem lub zawilgoceniem.



Art. B210 Kamizelka pneumatyczna Mullion Stream dla dzieci 100N ISO

- wyporność 114N, spełnia normę EN ISO 12402-3
- wytrzymała wodoodporna tkanina, pokrowiec zapinany na rzepy,
- klamry paska ze stali nierdzewnej, regulowany pas biodrowy,
- odpinany pas kroczy w komplecie, zintegrowana uprząż pokładowa zgodna z normą EN ISO12401
- rurka do napełniania ustnego, gwizdek morski, taśma odblaskowa na komorze,
- inflator Halkey Roberts Alpha, nabój CO2 24g
- przeznaczona dla dzieci o wadze od 15 do 40 kg, wzroście powyżej 79cm i obwodzie klatki piersiowej do 130 cm
-



Art. B211. Pneumatyczna kamizelka ratunkowa
Mullion Hi-Rise 275 N SOLAS

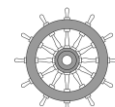

MED WHEELMARK

Kamizelka pneumatyczna SOLAS Mullion (UK) zgodna z ostatnimi poprawkami SOLAS -MSC.200(80) and MSC.207(81). Dzięki nowej konstrukcji i zwiększonej pływalności twarz rozbitka znajduje się wyżej poziomu wody niż w innych kamizelkach.

- kamizelka dwukomorowa, wyporność 275 N
- dla osób dorosłych o wadze od 40 kg do 120 kg i większej
- maksymalny obwód w klatce piersiowej 180 cm
- z oświetleniem automatycznym (aktywowanym wodą),
- zintegrowane szelki bezpieczeństwa, pas kroczy, Gwizdek morski, taśma odblaskowa oraz linka do wiązania rozbitków ze sobą SOLAS,
- uznanie SOLAS/EC-MED.,
- autoryzowany serwis i oryginalne części zamienne dostępne w kraju (Griffin Group). Pokrowiec w kolorze czerwonym

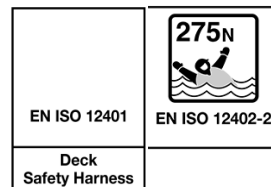

Art. B215. Pneumatyczna kamizelka ratunkowa
Mullion Hi-Rise 275 N SOLAS Hammar SPI

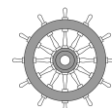

MED WHEELMARK

Kamizelka pneumatyczna Mullion SOLAS 275N – identyczna jak Art. B211 ale uruchamiana całkowicie odpornymi na zawilgocenia (i samoistne napompowanie) zwalnikami hydrostatycznymi Hammar MA1 SPI.

- Zwalniki hydrostatyczne uruchamiają kamizelkę na głębokości powyżej 10 cm.

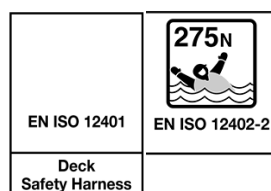

Art. B218. Pneumatyczna kamizelka ratunkowa
Mullion Compact 275 Supreme Solas - Ultrafit Hammar SPI

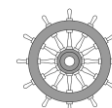

MED WHEELMARK



Kompaktowa kamizelka ratunkowa Supreme 275N SOLAS Heavy Duty Wipe Clean idealnie nadaje się do ekstremalnych zastosowań na otwartym morzu w połączeniu z odzieżą ochronną na nie pogodę.

- Kamizelka dwukomorowa, wyp. ponad 275N (rzeczywista 295N)
- Dla osób dorosłych o wadze od 40 kg do 120 kg i większej
- Z oświetleniem automatycznym (aktywowanym wodą),
- Uruchamiana całkowicie odpornymi na zawilgocenia (i samoistne napompowanie) zwalnikami hydrostatycznymi Hammar MA1 SPI
- Zintegrowane szelki bezpieczeństwa, pas kroczy, gwizdek morski, taśma odblaskowa oraz linka do wiązania rozbitków ze sobą
- Materiał o wysokiej odporności na ścieranie wzmocniony na krawędziach pokrowca
- Pokrowiec pokryty łatwym do czyszczenia wzmocnieniem z PVC
- Miękką wyściółka kołnierza
- Tylna część z siatki poprawia rozłożenie ciężaru i zmniejsza nacisk na kark, zapewniając dodatkowy komfort
- Dodatkowa osłona na zamek błyskawiczny zmniejsza ryzyko przedostania się wody
- 2 okienka sygnalizujące gotowość systemu zwalniania
- Okienko z informacją o dacie przeglądu
- SOLAS, uznanie EC-MED.,
Autoryzowany serwis i oryginalne części zamienne dostępne w kraju (Griffin Group)



Art. BE22 Nabój CO2 33g do kamizelek 150N CE

Standardowy nabój CO2 33g do kamizelek pneumatycznych 150N CE



Art. BE221 Nabój CO2 60g do kamizelek 275N CE

Standardowy nabój CO2 60g do kamizelek pneumatycznych 275N CE i SOLAS.



Art. BM223 Zestaw serwisowy HR ISO 150N (nabój 33g, bobin żółty Halkey Roberts, zawlecзка) do kamizelek pneumatycznych ISO (np. Mullion Stream 150N)



Zestaw części serwisowych do kamizelek pneumatycznych Mullion Stream 150N CE zawierający nabój CO2 33g, zawleczkę i bobin do głowicy typu Halkey Roberts Alpha





Art. BM225 Zestaw serwisowy HR ISO 275N (nabój 60g, bobin żółty Halkey Roberts, zawlecзка)
do kamizelek pneumatycznych ISO (np. Mullion Hi-Tide 275N)

Zestaw części serwisowych do kamizelek pneumatycznych
ISO 275N np. Mullion Hi-Tide 275N CE zawierający:
1x nabój CO2 60g,
1x zawleczkę,
1 x bobin do głowicy typu **Halkey Roberts Alpha**



Art. BM226 Zestaw serwisowy HR Child (nabój 24g, bobin żółty Halkey Roberts, zawlecзка)
do kamizelek pneumatycznych dla dzieci (np. Mullion Child)

Zestaw części serwisowych do kamizelek pneumatycznych
dla dzieci np. Mullion Child zawierający:
1x nabój CO2 24g,
1x zawleczkę,
1 x bobin do głowicy typu **Halkey Roberts Alpha**



Art. BM228 Zestaw serwisowy HR SOLAS 275N (2xnabój 60g, 2xbobin żółty Halkey Roberts, 2xawlecзка)
do kamizelek pneumatycznych SOLAS (np. Mullion Hi-Rise 275N)

Zestaw części serwisowych do kamizelek
pneumatycznych Mullion Hi-Rise 275N SOLAS
zawierający:
2xnabój CO2 60g,
2xawleczkę,
2xbobin do głowicy typu **Halkey Roberts Alpha**



Art. BE223 Zestaw serwisowy UML AUTO-MK5 150N (nabój, UML-5,
zawlecзка) do kamizelek pneumatycznych

Zestaw części serwisowych do kamizelek pneumatycznych
150N CE zawierający nabój CO2 33g, zawleczkę
i bobin do głowicy typu **United Moulders UML-5**



Art. BE225 Zestaw serwisowy UML AUTO-MK5 275N (nabój, UML-5,
zawlecзка) do kamizelek pneumatycznych

Zestaw części serwisowych do kamizelek pneumatycznych
150N CE zawierający nabój CO2 60g, zawleczkę
i bobin do głowicy typu **United Moulders UML-5**



SZTORMIAKI I KOMBINEZONY RATUNKOWE



Art. B23 Kombinezon wypornościowy oddychający Mullion X5000 1MHT EN 393 : 1994 + EN 343 : 2003 + A1 : 2007 / Class 3-1

Kombinezon X5000 został zaprojektowany tak, aby zapewnić użytkownikowi maksymalną oddychalność. Idealny do rekreacji. Wyporność własna 88N (rozmiar L)

- Oddychający, jednoczęściowy; wyporność własna 88 Newtonów, norma EN 393, zabezpiecza przed szokiem termicznym i hipotermią;
- taśma odblaskowa SOLAS na kapturze, ramionach, nadgarstkach i kostkach; kaptur w dobrze widocznym, jaskrawym kolorze,
- chowany w kołnierzu; kieszenie wyłożone polarem; wewnętrzne regulowane na rzepy manszety neoprenowe na nadgarstkach; otwory wentylacyjne na plecach i klatce piersiowej;
- zamki błyskawiczne pod pachami do regulacji temperatury wewnętrznej; warstwa zewnętrzna z materiału dobrze oddychającego; pianka warstwy wewnętrznej perforowana;
- specjalnie zaprojektowana podszewka;
- komfortowy kombinezon dla żeglarzy, wędkarzy i załóg jednostek pływających.

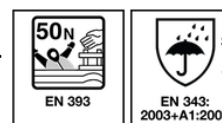

Rozmiar S, M, L, XL, 2XL, 3XL

Art. B24 Kombinezon wypornościowy Mullion Aquafloat Superior jednoczęściowy EN ISO 15027-1 : 2012 Class D + EN ISO 12402-5/6: 2006+A1:2010 + EN 343 : 2003 + A1 : 2007 / Class 3-1

Aquafloat Superior spełnia wymogi normy ISO 15027: Klasa D – 2 godzinna ochrona termiczna w zimnej wodzie.

- Wyporność własna 74 Newtony, norma EN 343; zabezpiecza przed szokiem termicznym i hipotermią;
- **warstwa zewnętrzna** wodoodporna i odporna na ścieranie **wykonana z poliestru 500D**;
- taśma odblaskowa SOLAS na kapturze, ramionach, nadgarstkach i kostkach;
- kaptur w dobrze widocznym, jaskrawym kolorze, chowany w wysoki kołnierz;
- kieszenie na piersiach z przeciwdeszczowymi klapkami i gwizdkiem morskim;
- dwie kieszenie na udach do ogrzewania rąk wyłożone polarem;
- wewnętrzne regulowane na rzepy manszety neoprenowe na nadgarstkach;
- wzmocnione obszary kolan i siedzenia;
- nogawki rozpinane na zamek błyskawiczny ułatwiają zakładanie kombinezonu z założonymi butami; paski na rzepy do zaciskania rękawów i nogawek.

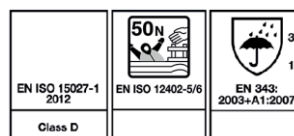

Rozmiar S, M, L, XL, 2XL, 3XL

Art. B242 Kombinezon wypornościowy Mullion Aquafloat Superior - dwuczęściowy Kurtka EN ISO 12402-5: 2006+A1:2010 ; EN ISO 12402- 6:2006+A1:2010 + EN 343 : 2003 + A1 : 2007 Class 3-1 Spodnie: EN ISO 12402-5: 2006+A1:2010 ; EN ISO 12402- 6:2006+A1:2010 + EN 343 : 2003 + A1 : 2007 Class 3-1

Kombinezon podobny jak B24 (wersja dwuczęściowa nie spełnia normy ISO 15027) ale w wygodniejszej w użytkowaniu, dwuczęściowej wersji.

Kurtka
rozmiar S, M, L, XL, 2XL, 3XL

Spodnie
rozmiar S, M, L, XL, 2XL, 3XL

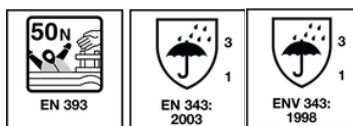



Art. B251 Dwuczęściowy kombinezon wypornościowy MULLION Northsea2 Hi-Vis
EN ISO 12402-5/6:2006+A1:2010+prEN:2017+ EN 343 : 2003 / Class 3-1

Popularny kombinezon wypornościowy teraz w nowym, doskonale widocznym kolorze., **dwuczęściowy** (oferowany tylko w komplecie kurtka + spodnie); idealny dla wędkarzy, rybaków, żeglarzy, strażaków; wyporność łącznie 121 Newtonów (rozmiar L), norma EN 343; zabezpiecza przed szokiem termicznym i hipotermią;

- warstwa zewnętrzna wodoodporna wykonana z poliestru 210D
- zwijany, ocieplany kaptur z daszkiem w dobrze widocznym, jaskrawym kolorze; przyjemny w dotyku kołnierz z polaru
- zapięcie na zamek błyskawiczny z przodu pod podwójną klapą z zapięciem na rzep
- 2 naszywane kieszenie na piersi z wodoodpornymi klapami
- 2 naszywane kieszenie na wysokości pasa z wodoodpornymi klapami
- 2 naszywane kieszenie na spodniach z wodoodpornymi klapami
- regulowane elastyczne szelki
- zapięcie na zamek i klin na nogawce dla łatwego zakładania na buty
- taśma odblaskowa na kapturze i piersi
- 1 kieszeń wewnętrzna z zamknięciem na rzep.



Rozmiar M, L, XL, 2XL, 3XL

Art. B30 Kombinezon ratunkowy HANSEN PROTECTION
Sea ECO, SOLAS, EC-MED

Wysokiej jakości kombinezon ratunkowy zgodny z Konwencją SOLAS – **do stosowania wraz z pasem ratunkowym**

- dla osób o wzroście od 150 do 200 cm
- długość nogawek regulowana ściągaczami na rzepach
- warstwa wewnętrzna wykonana z wodoszczelnego, trudnopalnego 5mm neoprenu; wzmocnione szwy;
- taśma odblaskowa SOLAS; ściśle przylegające, zapewniające pełną wodoszczelność mankiety;
- ściągane rękawice na elastycznym pasku;
- w zestawie torba transportowa;



Rozmiar 150-200cm

Art. B35 Morski kombinezon ratunkowy SAFFIN RSF-II, SOLAS, EC-MED

Kombinezon ratunkowy wraz z poduszką wypornościową i oświetleniem **do stosowania bez pasa ratunkowego**. Jest zgodny z Konwencją SOLAS i kodeksem LSA.

Dwa w jednym: kombinezon ratunkowy z oświetleniem + morski pas ratunkowy w jednym worku transportowym. Oszczędność miejsca na jednostce i krótszy czas zakładania niż kombinezonu i pasa osobno.

- materiał: neopren (5 mm grubości),
- naszyta taśma odblaskowa SOLAS (5cm x 10 cm),
- zamek błyskawiczny wodoszczelny 67cm,
- rękawice neoprenowe trójpalczaste (niezdejmowane),
- czarny pas z metalowym kółkiem D-ring,
- buty neoprenowe z gumową podeszwą,
- akcesoria: światło, gwizdek i worek w komplecie,
- dostępne rozmiary: L (180 – 195cm) i XL (195 – 205cm),
- uznania: Certyfikat EC-MED 96/98/EC ,
- wyporność >150N, waga: 5 kg



Rozmiar L (180-195cm) lub XL (195-205cm)

Art. B36 Morski kombinezon ratunkowy SAFFIN RSF-III, SOLAS, EC-MED



Neoprenowy kombinezon ratunkowy (6 h ochrona termiczna) w worku transportowym. **Do stosowania razem z pasem ratunkowym.** Zgodny z Konwencją SOLAS i kodeksem LSA.

- materiał: neopren (5 mm grubości),
- naszyta taśma odblaskowa SOLAS (5cm x 10 cm),
- zamek błyskawiczny wodoszczelny 67cm,
- rękawice neoprenowe trójpalczaste (niezdejmowane),
- czarny pas z metalowym kółkiem D-ring,
- buty neoprenowe z gumową podeszwą,
- akcesoria: światło i gwizdek w komplecie,
- aktualnie dostępne rozmiary: L (180 – 195cm) i XL (195 – 205cm),
- uznanie morskie EC-MED 96/98/EC,
- wyporność >150N,
- waga: 5 kg.

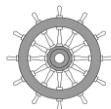

MED WHEELMARK



Rozmiar L lub XL

Art. B40 Morski kombinezon ratunkowy AQUATA ARO-V40, SOLAS, EC-MED



Kombinezon ratunkowy wraz z poduszką wypornościową i oświetleniem **do stosowania bez pasa ratunkowego.** Jest zgodny z Konwencją SOLAS i kodeksem LSA. Kombinezon ARO V20 zapewnia doskonałą ochronę termiczną – nawet podczas pracy w średnio niskich temperaturach. Jest **bardzo trwały**, najczęściej wybierany do szkoleń.

- materiał neoprenowy o grubości 5,0 mm
- 6 h ochrona termiczna
- poduszka wypełniona pianką zapewnia pływalność
- wytrzymała uprzęż do podnoszenia przez helikopter
- spełnia wszystkie wymagania SOLAS, uznanie EC-MED.

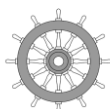

MED WHEELMARK



Rozmiar 165, 185 lub 205 cm

C. TRATWY RATUNKOWE i osprzęt

Oferujemy różne modele tratw ratunkowych, które można podzielić na trzy grupy według spełnianych przez nie norm:

1. Tratwy klasy „**International**” – najprostsze, najmniejsze i najlżejsze – dla osób, które chcą posiadać tratwę na jednostce dla swojego komfortu i bezpieczeństwa a nie są do tego zobowiązane przepisami.
2. Tratwy klasy „**ISO 9650 typ 1**” – norma EU dla jachtów rekreacyjnych, jachty o długości poniżej 15m (z wyposażeniem +24h wszystkie rejony żeglugi), jachty dłuższe niż 15 m (z wyposażeniem +24h rejon żeglugi 1,2 i 3).
3. Tratwy klasy „**SOLAS**” spełniające najwyższe normy bezpieczeństwa. Dostępne z wyposażeniem **A-pack** (wszystkie rejony) lub **B-pack** (rejon 1,2 i 3). Przeznaczone do żeglugi rekreacyjnej i profesjonalnej.

1. TRATWY RATUNKOWE STANDARD INTERNATIONAL

Tratwy Eurovinil **STANDARD SYNTESY INTERNATIONAL** – niezwykle lekkie i kompaktowe, wyposażone w niezbędny, ale dobrze funkcjonalny sprzęt. Pierwsza atestacja po 4 latach, kolejne co 3 lata, autoryzowany serwis dostępny w Polsce.



TRATWY EUROVINIL STANDARD INTERNATIONAL

Art. CE01 Standard– pojemnik 4 os.

Art. CE02 Standard– torba 4 os.

Art. CE03 Standard– pojemnik 6 os.

Art. CE04 Standard– torba 6 os.

Art. CE05 Standard– pojemnik 8 os.

Art. CE06 Standard– torba 8 os.

Art. CE07 Standard– pojemnik 10 os.

Art. CE08 Standard– torba 10 os.

Art. CE09 Standard– pojemnik 12 os.

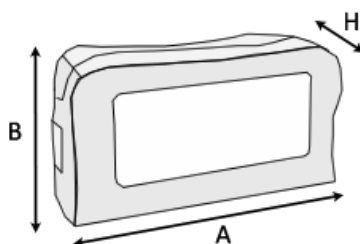

Typ pojemnika	Ilość osób	kg	Wymiary pojemnika (cm)		
			A	B	H
Sztyny VTR	4	30	74	42	28
	6	33	74	42	28
	8	35	74	51	29
	10	41	74	51	29
	12	47	83	54	29
Miękka walizka z materiału	4	27	69	39	25
	6	29	69	38	29
	8	32	69	40	25
	10	37	70	49	27

Tolerancja: wymiary ± 3 cm, waga ± 5 %

WYPOSAŻENIE	ILOŚĆ
Zestaw naprawczy	1
Czerpak	1
Gąbka	1
Pompka	1
Dryfkotwa	1
Wiosła	2
Instrukcja przetrwania	1
Nóż pływający	1
Rzutka ratownicza z linką	1
Instrukcja postępowania	1

2. TRATWY RATUNKOWE ISO 9650-1 +24h EUROVINIL

Tratwy ratunkowe Eurovinil OFFSHORE ISO 9650 typ 1 tratwy zaprojektowane dla rekreacji, spełniające wymogi normy ISO 9650-1:2005, atestacja co 3 lata, autoryzowany serwis dostępny w Polsce.

Tratwy ISO 9650 typu 1 z wyposażeniem pack 1 (+24h, z racjami żywnościowymi i wodą pitną) dopuszczone są w Polsce jako wyposażenie jachtów w żegludze osłoniętej, przybrzeżnej i pełnomorskiej (rejon 1,2 i 3). Na jachtach o długości do 15m dopuszcza się stosowanie tratw ISO 9650 typ 1 pack 1 także w żegludze oceanicznej (rejon 4).



TRATWY OFFSHORE ISO 9650 Syntesy +24h

Art. CE10 ISO 9650– pojemnik 4 os.

Art. CE11 ISO 9650– torba 4 os.

Art. CE12 ISO 9650– pojemnik 6 os.

Art. CE13 ISO 9650– torba 6 os.

Art. CE14 ISO 9650– pojemnik 8 os.

Art. CE15 ISO 9650– torba 8 os.

Art. CE16 ISO 9650– pojemnik 10 os.

Art. CE17 ISO 9650– torba 10 os.

Art. CE18 ISO 9650– pojemnik 12 os.



WYPOSAŻENIE	ILOŚĆ
Torba przeciw chorobie morskiej / osobę	1
Dryfkotwa	1
Woda pitna/ osobę	1,5 L
Rzutka ratow n. z linką	1
Gąbka	2
Środek ochrony cieplenej SOLAS	2
Pompka	1
Czerpak	1
Racje żyw nościow e / osobę	500 g
Rakiety spadochronow e SOLAS	2
Pochodnia ręczna czerw ona SOLAS	6
Instrukcja przetrw ania	1
Tablica sygnałów ratunkow ych	1
Latarka wodoszczelna z bateriami	2
Heliograf (lusterko sygn.)	1
Gw izdek morski	1
Nóż pływ ający	1
Apteczka pierw szej pomocy	1
Tabletki przeciw chorobie morskiej / osobę	1
Wiosła	2

Typ pojemnika	Ilość osób	kg	Wymiary pojemnika (cm)		
			A	B	H
Sztyny VTR	4	49	72	50	29
	6	56	80	49	29
	8	67	81	51	31
	10	75	81	61	30
	12	85	87	60	35
Mięka walizka z materiału	4	45	69	49	26
	6	52	69	48	28
	8	61	79	49	31
	10	68	79	49	32

Tolerancja: wymiary ± 3 cm, waga ± 5 %

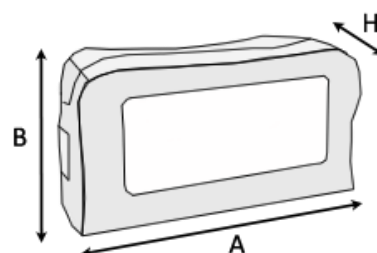



3. TRATWY RATUNKOWE ISO 9650-1 +24h ARIMAR

Tratwy ratunkowe ARIMAR ATLANTIC C ISO 9650 typ 1 tratwy zaprojektowane dla rekreacji, spełniające wymogi normy ISO 9650-1:2005, atestacja co 3 lata, autoryzowany serwis dostępny w Polsce.

Tratwy ISO 9650 typu 1 z wyposażeniem pack 1 (+24h, z racjami żywnościowymi i wodą pitną) dopuszczone są w Polsce jako wyposażenie jachtów w żegludze ostoniętej, przybrzeżnej i pełnomorskiej (rejon 1,2 i 3). Na jachtach o długości do 15m dopuszcza się stosowanie tratw ISO 9650 typ 1 pack 1 także w żegludze oceanicznej (rejon 4



TRATWY OFFSHORE ISO 9650 Atlantic C +24h

Art. CA10 ISO 9650– pojemnik 4 os.

Art. CA11 ISO 9650– torba 4 os.

Art. CA12 ISO 9650– pojemnik 6 os.

Art. CA13 ISO 9650– torba 6 os.

Art. CA14 ISO 9650– pojemnik 8 os.

Art. CA15 ISO 9650– torba 8 os.

Art. CA16 ISO 9650– pojemnik 10 os.

Art. CA17 ISO 9650– torba 10 os.



Ilość osób	Pojemnik	Waga (kg)	Dł. (mm)	Szer. (mm)	Wys. (mm)	A (mm)	B (mm)	C (mm)
4	walizka	44	680	340	420	1940	2040	1240
6	walizka	48	680	340	420	1940	2040	1240
8	walizka	57	710	330	450	1940	3110	1240
10	walizka	72	770	440	470	1990	3760	1340
4	sztywny	47	720	460	320	1940	2040	1240
6	sztywny	51	720	460	320	1940	2040	1240
8	sztywny	61	730	470	330	1940	3110	1240
10	sztywny	79	850	600	330	1990	3760	1340
12	sztywny	82	850	600	330	1990	3760	1340

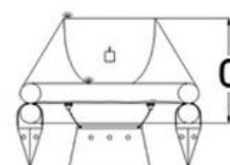
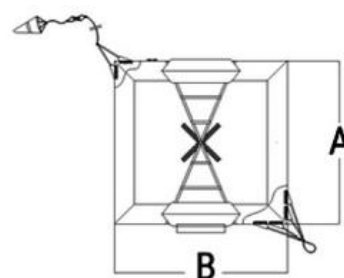

4. TRATWY RATUNKOWE ISO 9650-1 -24h ARIMAR

Tratwy ratunkowe ARIMAR ATLANTIC L ISO 9650 typ 1 tratwy zaprojektowane dla rekreacji, spełniające wymogi normy ISO 9650-1:2005, atestacja co 3 lata, autoryzowany serwis dostępny w Polsce.

Tratwy ISO 9650 typu 1 z wyposażeniem pack 2 (poniżej 24h, bez racji żywnościowych i wody pitnej).



TRATWY OFFSHORE ISO 9650 Atlantic L >24h

Art. CA20 ISO 9650– pojemnik 4 os.

Art. CA21 ISO 9650– torba 4 os.

Art. CA22 ISO 9650– pojemnik 6 os.

Art. CA23 ISO 9650– torba 6 os.

Art. CA24 ISO 9650– pojemnik 8 os.

Art. CA25 ISO 9650– torba 8 os.

Art. CA26 ISO 9650– pojemnik 10 os.

Art. CA27 ISO 9650– torba 10 os.



Ilość osób	Pojemnik	Waga (kg)	Dł. (mm)	Szer. (mm)	Wys. (mm)	A (mm)	B (mm)	C (mm)
4	walizka	32	640	270	400	1940	2040	1240
6	walizka	32	640	270	400	1940	2040	1240
8	walizka	38	650	320	390	1940	3110	1240
10	walizka	48	760	360	450	1990	3760	1340
4	szttywny	35	660	420	280	1940	2040	1240
6	szttywny	35	660	420	280	1940	2040	1240
8	szttywny	41	720	460	320	1940	3110	1240
10	szttywny	55	850	600	290	1990	3760	1340
12	szttywny	55	850	600	290	1990	3760	1340

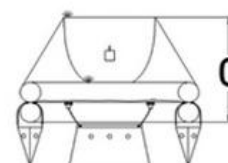
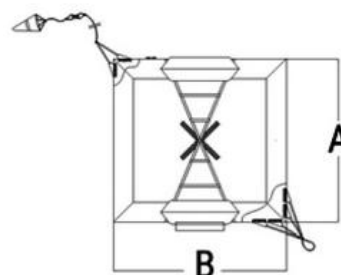



5. TRATWY RATUNKOWE SOLAS ARIMAR DEEP SEA II

Seria ARIMAR DEEP SEA II z wyposażeniem A-pack lub B-pack w zależności od rejonu żeglugi:
oceaniczna - SOLAS A-pack, pełnomorska SOLAS B-pack.

Tratwy SOLAS w kompaktowych pojemnikach prostopadłościennych przeznaczone głównie dla jachtów pełnomorskich. Autoryzowany serwis dostępny w Polsce i na świecie. Uznanie EC-MED.



TRATWY DEEP SEA SOLAS FLAT PACK COMPACT

Art. CA60 SOLAS A-pack 6 os.

Art. CA62 SOLAS B-pack 6 os

Art. CA64 SOLAS A-pack 8 os.

Art. CA66 SOLAS B-pack 8 os.

Art. CA68 SOLAS A-pack 10 os.

Art. CA70 SOLAS B-pack 10 os.

Art. CA72 SOLAS A-pack 12 os.

Art. CA74 SOLAS B-pack 12 os



Ilość osób	Waga (kg)	A (mm)	B (mm)	C (mm)	X (mm)	Z (mm)	Y (mm)	Pack
6	64	1990	1990	1210	740	480	390	A
8	77	2270	2270	1300	860	620	350	A
10	90	2550	2550	1410	860	620	350	A
12	108	2690	2690	1490	1050	570	350	A
6	52	1990	1990	1210	740	480	390	B
8	59	2270	2270	1300	860	620	350	B
10	64	2550	2550	1410	860	620	350	B
12	79	2690	2690	1490	1050	570	350	B

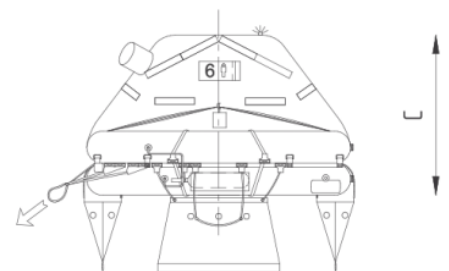
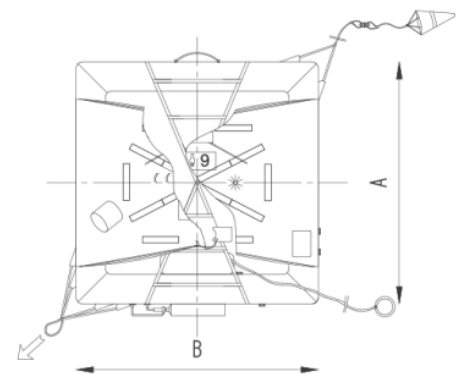

SERWIS TRATW JACHTOWYCH I KAMIZELEK PNEUMATYCZNYCH

Tylko sprawna tratwa może uratować życie! Tratwy standard i offshore/ISO9650 podlegają okresowym przeglądom co 3 lata, a tratwy SOLAS co rok. Nasze nowoczesne stacje serwisowe o ponad 30 letnim doświadczeniu, posiadają uznania Urzędów Morskich oraz **jako jedyne w Polsce** autoryzacje następujących producentów: Plastimo, Arimar, Eurovinil, Survitec Zodiac (SOLAS), Crewsaver, Seago, RFD.

seago®

ARIMAR

SURVITEC ZODIAC
SOLAS LIFERAFTS



PLASTIMO

EV
EUROVINIL

RFD

Crewsaver®

Stacja Serwisowa w Szczecinie
Kontakt: Marek kom. 664 737 239
Email: szczecin.serwis@griffin-marine.pl

Stacja Serwisowa w Gdyni
Kontakt: Waldemar tel. 58 6907641
Email: gdynia.serwis@griffin-marine.pl

ZAPRASZAMY!

DODATKOWY OSPRZĘT DO TRATW JACHTOWYCH

Art. C104 Podstawa (łóże) pod tratwy jachtowe regulowana ze stali nierdzewnej - uniwersalna

- wykonana z rur ze stali nierdzewnej, pas mocujący z nylonu
- uniwersalny model
- możliwość zamocowania do pokładu, kosza rufowego lub ściany
- zestaw mocujący do pokładu ze stali nierdzewnej do kupienia osobno art. C1085

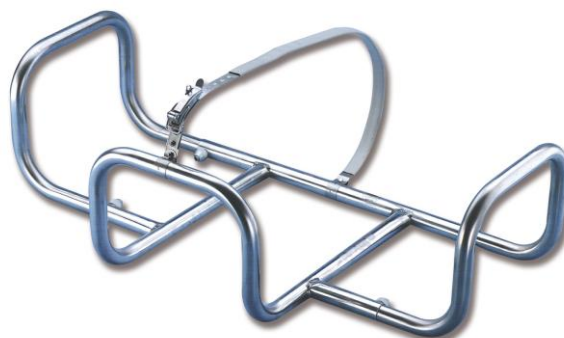

Art. C105 Podstawa (łóże) pod tratwy jachtowe regulowana ze stali nierdzewnej - pionowa

- wykonana z rur ze stali nierdzewnej
- zakres regulacji: wysokość 70-100 cm, długość: 48-68 cm, szerokość 30-40 cm
- możliwość zamocowania do pokładu, kosza rufowego lub ściany
- zestaw mocujący do pokładu ze stali nierdzewnej do kupienia osobno art. C1085





Art. C108 Podstawa (łoże) pod tratwy jachtowe regulowana ze stali nierdzewnej – uniwersalna – do zwalniaka

- wykonana z rur ze stali nierdzewnej, pas mocujący
- uniwersalny model z regulacją, możliwość zamocowania do pokładu, kosza rufowego lub ściany,
- w komplecie z karabińczykiem szybkowymiennym, do którego **łatwo można zainstalować zwalniak hydrostatyczny**
- z nawierconymi otworami do montażu, zestaw do mocowania do kupienia osobno (art. C1085)



Art. C1085 Zestaw do mocowania podstawy pod tratwę C104,-5,-8

Art. C110 Pas do mocowania tratwy z hakiem odrzutnym

- pas do mocowania tratwy do pokładu wraz z hakiem odrzutnym
- niezbędny gdy tratwa ma być zamocowana ze zwalniakiem hydrostatycznym
- pasuje do wszystkich tratw jachtowych



Art. C112 Pas do mocowania tratwy z hakiem odrzutnym - biały

- pas do mocowania tratwy do pokładu wraz z hakiem odrzutnym
- niezbędny gdy tratwa ma być zamocowana ze zwalniakiem hydrostatycznym
- pasuje do wszystkich tratw jachtowych



Art. C120 Zwalniak hydrostatyczny do tratw Hammar H-20 SOLAS

- najbardziej znany i ceniony zwalniak na świecie produkcji szwedzkiej,
- standardowa głębokość zwalniania (od 1,5 do 4,0 m.),
- przeznaczony dla tratw SOLAS, uznanie EC-MED.
- ważny 2 lata od daty instalacji

HAMMAR®

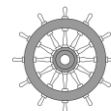

MED WHEELMARK



Art. C121 Zwalniak hydrostatyczny do małych tratw Hammar H-20

- najbardziej znany i ceniony zwalniak na świecie produkcji szwedzkiej,
- standardowa głębokość zwalniania (od 1,5 do 4,0 m.),
- specjalnie zaprojektowany do tratw jachtowych non-SOLAS
- (np. ISO9650, Standard) od 4 do 12 osób
- łatwiej zwolni tratwę jachtową niż analogiczny zwalniak SOLAS
- (odpowiednio słabsze 'słabe ogniwo')
- ważny 2 lata od daty instalacji

HAMMAR®



D. ELEKTRONIKA MORSKA



Art. D02 Radiopława McMurdo SmartFind G8 PLUS AIS EPIRB

Nowy SmartFind G8 PLUS AIS EPIRB zawiera sygnał lokalizujący AIS i sygnał optyczny w podczerwieni (noktowizyjny), które pomagają w wykrywaniu rozbitków w warunkach słabego oświetlenia.

Wytrzymała, satelitarna radiopława EPIRB obsługująca wiele kanałów: GNSS, 406 MHz, 121,5 MHz z odbiornikami GPS i Galileo, unikalnym wbudowanym systemem AIS, zoptymalizowana pod kątem nowego systemu MEOSAR

- kompatybilne z MEOSAR,
- spełnia wymagania IMO; MSC.471 (101)
- 4 częstotliwości ratownicze (406MHz, 121.5MHz, AIS oraz GNSS),
- globalny zasięg Cospas-Sarsat 406MHz + lokalizacja AIS,
- wielokanałowy (92) odbiornik GSS (GPS) szybciej i dokładniej wyznacza pozycję
- zakres temperatur działania: -20°C do +55°C; waga: 710g,
- moc nadajnika 406 MHz: 5W + 2dB,
- odbiornik GNSS (GPS+Galileo), maksymalna liczba śledzonych satelitów: 92,
- bateria ważna 10 lat zapewnia minimum 48h działania,
- serwisy roczne, 5-letnie (SBM) i części zamienne dostępne w autoryzowanych stacjach serwisowych Griffin Group Marine.



Art. D023 Radiopława TRON 60 AIS EPIRB Manual



Tron 60AIS z uchwytem ręcznym to radiopława awaryjna EPIRB (Emergency Position Indicating Radio Beacon – kategoria II) zgodna z obowiązującymi przepisami Międzynarodowej Organizacji Morskiej (IMO) (od lipca 2022 r.) oraz przepisami dotyczącymi bezpieczeństwa życia na morzu (SOLAS).

Tron 60AIS posiada homologację MED, MER (Wielka Brytania), FCC, CCS, ANATEL i IC. Produkowany jest przez renomowanego, norweskiego producenta elektroniki morskiej, firmę Jotron.

- zgodny z najnowszym standardem EPIRB
- technologia naprowadzania AIS dla szybszej lokalizacji
- przygotowany do obsługi RLS poprzez system Galileo GNSS
- dioda LED IR do urządzeń noktowizyjnych i wspomaganych SAR
- całkowita żywotność baterii: 11 lat

Tron 60AIS posiada zarówno standardowe oświetlenie LED, jak i diodę emitującą światło podczerwone (IR LED). Dioda IR LED umożliwia widzenie w nocy, co ułatwia wykonywanie misji SAR w nocy lub w ciemności.





Art. D025 Radiopława McMurdo SmartFind G8 PLUS RLS EPIRB



Nowy SmartFind G8 PLUS RLS EPIRB zawiera sygnał lokalizujący AIS i sygnał optyczny w podczerwieni (noktowizyjny), które pomagają w wykrywaniu rozbitków w warunkach słabego oświetlenia. Dodatkowo posiada funkcję Return Link Service (RLS) umożliwiającą odbiór sygnału zapewniającego, że profesjonalne służby ratownicze odebrały sygnał SOS i znana jest lokalizacja użytkownika.

Wytrzymała, satelitarna radiopława EPIRB obsługująca wiele kanałów: GNSS, 406 MHz, 121,5 MHz z odbiornikami GPS i Galileo, unikalnym wbudowanym systemem AIS, RLS, zoptymalizowana pod kątem nowego systemu MEOSAR

- kompatybilne z MEOSAR, spełnia wymagania IMO; MSC.471 (101)
- 5 częstotliwości ratowniczych (406MHz, 121.5MHz, AIS, RLS oraz GNSS),
- globalny zasięg Cospas-Sarsat 406MHz + lokalizacja AIS + sygnał RLS,
- wielokanałowy (92) odbiornik GSS (GPS) szybciej i dokładniej wyznacza pozycję
- zakres temperatur działania: -20°C do +55°C; waga: 710g,
- moc nadajnika 406 MHz: 5W + 2dB,
- odbiornik GNSS (GPS+Galileo), maksymalna liczba śledzonych satelitów: 92,
- bateria ważna 10 lat zapewnia minimum 48h działania,
- serwisy roczne, 5-letnie (SBM) i części zamienne dostępne w autoryzowanych stacjach serwisowych Griffin Group Marine.



SERWIS EPIRB i PLB

Nasze autoryzowane stacje serwisowe oferują:

- oryginalne części eksploatacyjne i zamienne
- przeglądy EPIRB roczne (wszystkie modele)
- przeglądy EPIRB pięcioletnie SBM (McMurdo, Kannad, Sailor i inne)
- programowanie EPIRB i PLB (McMurdo, Seas of Solutions, Kannad)
- przeglądy i wymiany baterii w PLB (McMurdo, Seas of Solutions, Kannad)

Serwis EPIRB i PLB w Szczecinie

Kontakt: Łukasz tel. 91 8808 338

Email: lczyzewski@griffin-marine.pl

Serwis EPIRB i PLB w Gdyni

Kontakt: Wiesław tel. 58 6907 637

Email: wsierakowski@griffin-marine.pl

Art. D031 Lokalizator osobisty PLB 406 MHz z GPS, McMurdo Fastfind 220



McMurdo FAST FIND 220 to urządzenie lekkie i małe, które zawsze można mieć ze sobą. Dedykowane jest m.in. żeglarzom, motorowodniakom, alpinistom, turystom odwiedzającym trudno dostępne rejony świata. Posiada 50 kanałowy odbiornik GPS, silny nadajnik sygnału 406 MHz, światło LED SOS. Bateria ważna 6 lat zapewnia 24h ciągłej pracy, w zestawie pływający pokrowiec (chroni PLB przed utonięciem) oraz linka.

- 406/121.5 MHz, bateria ważna 6 lat zapewnia minimum 24h ciągłego działania,
- zakres temperatur działania: -20°C do +55°C (Klasa 2), wodoszczelność: do 10 m.
- pływalność: pływa razem z neoprenowym pokrowcem – w zestawie
- waga: około 150g, moc nadajnika 406 MHz: 5W + 2dB,
- odbiornik GPS, maksymalna liczba śledzonych satelitów: 50
- globalny zasięg wzywania pomocy dzięki systemowi COSPAS-SARTSAT



Art. D035 Lokalizator osobisty PLB 406 MHz z GPS Fastfind Return Link

Pierwszy na świecie lokalizator osobisty PLB z funkcją RLS tj. informacji zwrotnej dla rozbitka iż jego wezwanie o pomoc zostało odebrane i lokalizacja jest znana służbom ratunkowym. Potwierdzenie odbioru wezwania sygnalizowane jest niebieska diodą.



Najważniejsze cechy:

- funkcja RLS: pierwsza z nowej gamy lokalizatorów osobistych SAR, która otrzymuje sygnał bezpieczeństwa potwierdzający odebranie alarmu o niebezpieczeństwie i lokalizacji przez służby poszukiwawczo-ratownicze
- Multi-GNSS: FastFind Returnlink ustala położenie korzystając zarówno z systemów Galileo, jak i GPS.
- wiele opcji mocowania: PLB jest wyposażony w pokrowiec mocowany do paska oraz klips do montażu na rurce ustnej kamizelki pneumatycznej.
- 406/121.5 MHz, bateria ważna 6 lat zapewnia minimum 24h ciągłego działania, zakres temperatur działania: -20°C do +55°C (Klasa 2), wodoszczelność: do 10 m
- pływalność: pływa razem z neoprenowym pokrowcem – w zestawie
- światła: lampa błyskowa LED SOS Morse'a i niebieskie migające światło Reassurance
- praktyczna antena do bezpiecznego przechowywania i 3-stopniowa aktywacja



PLB programuje się kodem kraju użytkownika i jej numerem seryjnym. Pierwsze programowanie nowego urządzenia jest bezpłatne. Po zakupie użytkownik powinien dokonać rejestracji korzystając z formularza Urzędu Lotnictwa Cywilnego dostępnego na stronie internetowej.

Informujemy (za Urzędem Lotnictwa Cywilnego), że używanie na terenie Polski osobistych nadajników PLB wymaga posiadania pozwolenia radiowego. Pozwolenie to należy uzyskać przed dokonaniem rejestracji urządzenia

Art. D045 Transponder AIS – McMurdo Smartfind S5A AIS SART



Transponder AIS można stosować zamiennie z tradycyjnym transponderem radarowym SART. McMurdo Smartfind S5A AIS SART zamiast pasma radarowego X wykorzystuje pasmo AIS (VHF). Powszechna obecność odbiorników AIS na jednostkach pływających sprawia, że jest to ciekawa alternatywa dla klasycznego SARTa.

Po włączeniu S5A transmituje wiadomość alarmową wraz z unikalnym ID oraz aktualne współrzędne GPS, co zaalarmuje wszystkie statki wyposażone w odbiorniki AIS przebywające w zasięgu fal VHF. Wbudowany GPS dostarcza służbom ratowniczo-poszukiwawczym dokładną pozycję umożliwiając szybkie odnalezienie rozbitków. Bezpieczna bateria na ważność 6 lat i zapewnia ciągłą transmisję sygnału przez ponad 96 h. S5A AIS SART jest łatwy w użyciu. Dobrze widoczna torba transportowa może być zamocowana na ścianie jachtu. W zestawie także pasek na ramię, ułatwiający noszenie S5A w czasie ewakuacji.

Najważniejsze cechy:

- wodoszczelny do 10m, pływający,
- kompaktowa, lekka i trwała konstrukcja,
- bateria ważna 6 lat, zapewnia minimum 96h ciągłej pracy, wbudowany auto-test,
- integralna linka, składany maszt i opakowanie transportowe w formie walizki w zestawie, posiada uznanie EC-MED





Art. D07 Lokalizator osobisty AIS MOB – FastFind CREW1



FastFind CREW1 to lokalizator osobisty AIS MOB (Man Overboard ang. człowiek za burtą). Posiada szereg funkcji zaprojektowanych w celu przyspieszenia wykrywania i lokalizacji człowieka za burtą przez znajdujące się w pobliżu załogi statków i jachtów.

- kompaktowe rozmiary i możliwość montażu do pneumatycznej kamizelki ratunkowej,
- bardzo dokładne, regularnie aktualizowane współrzędne GPS w celu przyspieszenia wykrycia lokalizacji,
- opcje aktywacji wodnej i ręcznej, kompatybilny z elektroniką AIS, m.in. ploterami map
- dioda LED o wysokiej mocy emituje komunikat SOS, aby pomóc w lokalizacji w warunkach słabego oświetlenia
- bateria o dużej pojemności umożliwia dłuższą 36-godzinną emisję sygnału
- 5 lat ważności baterii, wodoodporność IP68 z głębokością zanurzenia do 50m
- wymiary (dł.x szer.x wys.): 129x52x40mm, waga: 160 g



Art. D08 Lokalizator osobisty Weatherdock easy2-MOB - AIS + DSC (Class M)



easy2-MOB to najnowszy osobisty nadajnik ratunkowy AIS MOB z funkcją DSC „closed loop” i „open loop”, zaprojektowany zgodnie z normą IEC 63269 (2023). Urządzenie automatycznie aktywuje się po kontakcie z wodą i natychmiast wysyła sygnał alarmowy do jednostki macierzystej oraz wszystkich statków w pobliżu, znacząco zwiększając szanse na szybkie odnalezienie osoby za burtą.

- automatyczna aktywacja po pełnym zanurzeniu w wodzie
- dwukanałowe alarmowanie AIS + DSC – natychmiastowe powiadomienie jednostki macierzystej i statków w zasięgu
- wbudowany odbiornik DSC – odbiera potwierdzenia alarmów, zgodnie z nowymi wymogami
- pełna pływalność – urządzenie unosi się na wodzie, zwiększając widoczność
- silne czerwone diody LED – widoczne z dużej odległości w nocy
- łatwy montaż w kamizelce – kompatybilny z większością kamizelek automatycznych
- programowanie przez Bluetooth – szybka konfiguracja MMSI w aplikacji
- 7-letnia żywotność baterii i możliwość wykonania 30 testów
- certyfikacja: CE i FCC



Art.D10 Przenośny radiotelefon VHF Entel HT644

Entel HT644 to wysokiej klasy ręczny radiotelefon VHF w wykonaniu morskim.

- wodoszczelność IP68 (5m przez 1 h),
- bateria litowo-jonowa 1800mAh,
- moc nadajnika 1W lub 5W, duży, podświetlany wyświetlacz LCD i klawiatura z 7, łatwymi w nawigowaniu klawiszami, wszystkie kanały międzynarodowe, USA i Kanada oraz kanały prywatne, głośny i wyraźny dźwięk,
- wytrzymałe, multipinowe gniazdo pozwala na podłączenie wielu akcesoriów,
- tryb głośnomówiący VOX (z akcesoriami audio),
- bateria wraz z klipssem sprężynowym do noszenia telefonu przy pasku,
- w zestawie: radiotelefon z anteną, bateria akumulatorowa ze sprężynowym klipssem na pasek, ładowarka, zasilacz, linka na rękę i instrukcja obsługi.

Entel





GARMIN™

W naszej ofercie pełna oferta urządzeń nawigacyjnych GARMIN dla żeglugi: ploterów, echosond, radarów, autopilotów, VHS, AIS, zegarków dla wodniaków, komunikatorów satelitarnych, kamer morskich, anten, czujników i wielu innych.



Opisy oferowanych przez nas produktów Garmin dostępne są na stronie producenta: <http://www.garmin.com/pl-PL>

W sprawie cen oraz dostępności prosimy o kontakt z naszymi biurami handlowymi w Szczecinie lub Gdyni.

E. LAMPY, LATARKI, REFLEKTORY, ŻARÓWKI

Art. E075 Lampa nawigacyjna LED - prawa burta, zielona 112,5° (do 12m)
biała obudowa 10-30V dla łodzi do 12m



Art. E085 Lampa nawigacyjna LED - lewa burta, czerwona 112,5° (do 12m)
biała obudowa 10-30V dla łodzi do 12m

- biały korpus z poliwęglanu
- klosz z tworzywa sztucznego.
- zasilanie: 12V
- moc: 10 W
- wymiary 36x69,5mm
- zgodna z COLREG72
- pakowane w blistrze





Art. E09 Lampa LED prawa i lewa burta 2NM stal nierdzewna komplet

Komplet dwóch burtowych (prawej i lewej) lamp nawigacyjnych 112,5° LED 2NM najwyższej jakości. Przeznaczenie: jachty i łodzie.

- Zasilanie 12/24 V
- Korpus ze stali nierdzewnej
- Nowoczesne wzornictwo, niski profil
- Zintegrowany inteligentny chip zapobiegający przegrzaniu
- Żywotność LED 50 000 h
- Całkowicie szczelne IP67
- Wymiary dł. 78 x szer. 50x wys. 25 mm
- Certyfikacja RoHS i CE



Art. E094 Lampa nawigacyjna LED Gemini biała 360° w białej obudowie.

Art. E0945 Lampa nawigacyjna LED Gemini biała 360° w czarnej obudowie.

- korpus i soczewka wykonane z poliwęglanów.
- wymiary: Ø 60 mm. – Wys. 110 mm.
- waga: 0,11 kg
- napięcie 9-32V.
- moc 2,0W.
- pobór prądu 0,1A.
- dla jednostek o długości do 20m.
- IPx7



Art. E095 Lampa nawigacyjna LED biała 360° maszt 54 cm biała obudowa

Art. E096 Lampa nawigacyjna LED biała 360° maszt 54 cm czarna obudowa

IP67. Światło nawigacyjne białe LED na teleskopowym maszcie z aluminiowej polerowanej stali nierdzewnej. Wysokiej jakości konstrukcja, w pełni uszczelniona izolatorem epoksydowym zapewniającym odporność na wodę, wilgoć, korozję i wibracje. Na maszcie dwa zaczepy na banderę.

- światło białe 360° 2NM
- 12V
- maszt odchylony od pionu o 20°
- dla jednostek do 12m



Art. E097 Lampa nawigacyjna LED Gemini biała 360° na maszcie stalowym 100cm

- korpus i soczewka wykonane z poliwęglanów.
- wymiary: \varnothing 60 mm. – wys. całkowita 100 cm
- składany maszt ze stali nierdzewnej AISI wraz z uchwytem montażowym
- waga: 660 g
- napięcie 9-32V.
- moc 2,0W.
- pobór prądu 0,1A.
- dla jednostek o długości do 20m.
- IPx7



Art. E11 Latarka morska LED z sygnalizacją Morse'a BCB FFLAM SOLAS Gen2

Kompaktowa, wodoszczelna latarka morska wyposażona w przycisk do sygnalizacji alfabetem Morse'a.

- wymaga 2szt ogólnodostępnych baterii typu AA
- zgodna z Konwencją SOLAS. Przeszła testy szczelności i zrzutu w tratwie z wysokości 36m
- zapasowa żarówka ukryta w obudowie
- wymiary: 19,5 x 3,7cm
- waga: ok. 113 g bez baterii



Art. E12 Żarówka do lamp nawigacyjnych serii 35/40/55 BAY15d 12V 25W 30cd Art. E121 Żarówka do lamp nawigacyjnych serii 35/40/55 BAY15d 12V 10W 12cd

- średnica / długość: 25 mm / 70 mm
- kolor szkła: przezroczysty
- żywotność: min. 1000 h
- zgodne z normą DIN 49 841, uznanie BSH

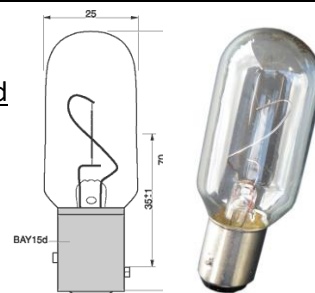

Art. E25 Reflektor LED – szperacz 150mm DHR150CB-LED 10V-32V 10W

Profesjonalny, popularny reflektor holenderskiej firmy Den Haan Rotterdam (DHR) przeznaczony dla małych łodzi kabinowych. Sterowanie: ręczne przez dach sterówki
Zastosowanie: małe jednostki kabinowe morskie i śródlądowe.

- odporna konstrukcja, doskonała optyka i materiały najwyższej jakości:
 - obudowa ze stali nierdzewnej 316,
 - rączka mosiężna chromowana,
 - wszystkie pozostałe materiały odporne na korozję i niemagnetyczne
- zasilanie 10V - 32V (odpowiednie zarówno dla instalacji 12V jak i 24V)
- wkład: DHR 150 LED-insert; moc 10 W
- zasięg (1 lux) 447 m; dywergencja (50%): 3,5° x 2,5°
- intensywność świecenia: 200.000 cd; wodoodporność IP56



Art. E30 Wkład LED do reflektora DHR150 10V-32V 10W

Zapasowy wkład LED pasujący do aktualnie produkowanych oraz starszych reflektorów serii DHR150 wyposażonych we wkłady halogenowe (12V i 24V). Zastępuje nieprodukowane już wkłady halogenowe: PAR46 GE4537-2 i PAR46 GE4553

- odporna konstrukcja, doskonała optyka i materiały najwyższej jakości:
 - obudowa ze stali nierdzewnej 316
 - optyka LED
- wodoodporność: IP66, waga: 1 kg





F. KOMPASY

Art. F031 Kompas RitchieSport X-10-A (szary/niebieska tarcza)

- łatwy do instalacji na szybie lub desce rozdzielczej,
- w zestawie kawałki dwustronnej taśmy samoprzylepnej,
- uchwyt regulowany o kąt 300°,
- doskonale widoczna tarcza 2" (5,08 cm) Direct-Reading,
- zielone oświetlenie nocne 12V,
- konstrukcja z kompozytów odpornych na wysoką temperaturę,
- oś obrotowa ze wzmocnionej stali i mechanizm z szafiru,
- wbudowane kompensatory.

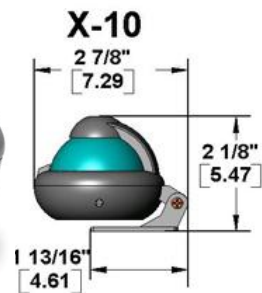

Art. F06 Kompas Ritchie SportAbout X-11Y (namiarowy, ręczny)

- żółta, silikonowa, wstrząsoodporna obudowa z paskiem na szyję,
- doskonale widoczna tarcza 2" (5,08 cm) Direct-Reading,
- oś obrotowa ze wzmocnionej stali i mechanizm z szafiru,
- wbudowana przesłona rolkowa umożliwia pracę w wysokich temperaturach,
- światło chemiczne (w komplecie) wystarcza na 18 godzin świecenia w nocy,
- waga około 113g.

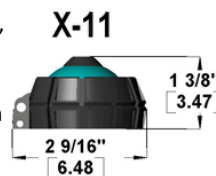

Art. F132 Kompas Ritchie Voyager RU-90 regatowy (czarny, niebieska tarcza)

Kompas **dedykowany** przede wszystkim **żaglówkom regatowym**.

- doskonale widoczna niebieska tarcza 3" (7,62 cm) z bardzo dużymi cyframi,
- łatwa instalacja, pasuje do otworu o średnicy min. 82mm, max 107mm,
- wewnętrzna stabilizacja na przegubach Cardana (gimbal),
- bez podświetlenia (opcja dodatkowa),
- **kreski kursowe 45° i 90°**,
- **kąt przechyłu 45°**,
- w 100% dający się naprawiać (rozkłada się),
- waga około 567g.

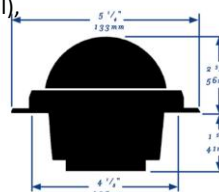

Art. F139 Kompas Ritchie Voyager B-81-WM (czarny) SOLAS/MED

- doskonale widoczna tarcza 3" CombiDamp,
- regulowany i zdejmowany uchwyt mocowany na śruby,
- zielone oświetlenie nocne 12V NiteVu,
- wbudowane kompensatory do łatwego ustawiania dewiacji,
- oś obrotowa ze wzmocnionej stali i mechanizm z szafiru,
- ruchoma osłona przeciwsłoneczna,
- bardzo silne magnesy DirectiveForce,
- konstrukcja z kompozytów odpornych na wysoką temperaturę,
- w 100% dający się naprawiać (rozkłada się),
- **certyfiakat EC-MED./wheelmark**

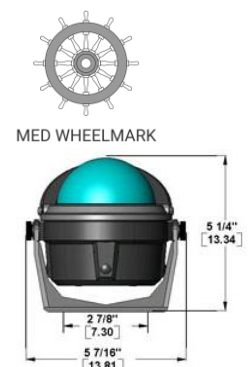

Art. F150 Kompas Ritchie Voyager F-83-WM (czarny) SOLAS MED



Art. F155 Kompas Ritchie Voyager F-83-WM (biały) SOLAS MED

Kompas serii Voyager z 7,6 cm tarczą, wpuszczany w pulpit – kolor czarny lub biały.

- doskonale widoczna tarcza 3" (7,62 cm) CombiDamp,
- łatwa instalacja,
- zielone oświetlenie nocne 12V NiteVu,
- wbudowane kompensatory do łatwego ustawiania dewiacji,
- oś obrotowa ze wzmocnionej stali i mechanizm z szafiru,
- ruchoma osłona przeciwsłoneczna,
- bardzo silne magnesy DirectiveForce,
- konstrukcja z kompozytów odpornych na wysoką temperaturę,
- w 100% dający się naprawiać (rozkłada się)
- **certyfiakat EC-MED./wheelmark**

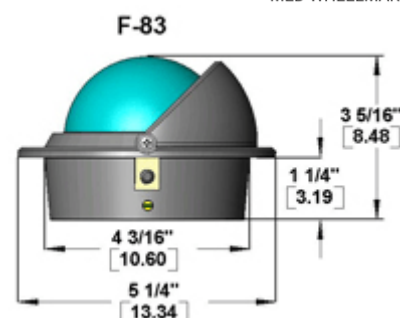
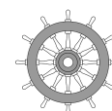

B. INSTRUMENTY I POMOCE NAWIGACYJNE

Art. G01 Zegar Hanseatic Instruments Ø 110 mm mosiądz

Kwarcowy zegar okrętowy mosiężny (na baterie) z tarczą o średnicy 76mm. Przeznaczony dla jachtów i innych małych jednostek.

- dekoracyjny instrument w atrakcyjnej cenie,
- obudowa z polerowanego mosiądzu,
- wkładanie baterii i ustawianie od tyłu,
- w zestawie wkręty montażowe.

*Hanseatic
Instruments
Hamburg*

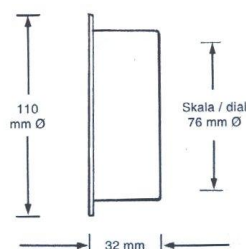

Art. G02 Zegar Hanseatic Instruments Ø 110 mm stal

Kwarcowy zegar okrętowy (na baterie) ze stali nierdzewnej z tarczą o średnicy 76mm. Przeznaczony dla jachtów i innych małych jednostek.

- dekoracyjny instrument w atrakcyjnej cenie,
- obudowa ze szczotkowanej (matowej) stali nierdzewnej,
- wkładanie baterii i ustawianie od tyłu,
- w zestawie wkręty montażowe.

*Hanseatic
Instruments
Hamburg*

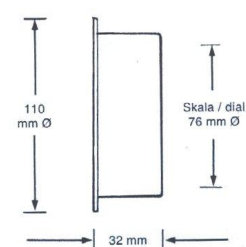



Art. G03 Barometr Hanseatic Instruments Ø 110 mm mosiądz

Barometr mosiężny w wykonaniu morskim z tarczą o średnicy 76mm. Przeznaczony dla jachtów i innych małych jednostek.

- dekoracyjny instrument w atrakcyjnej cenie,
- obudowa z polerowanego mosiądzu,
- w zestawie wkręty montażowe.

*Hanseatic
Instruments
Hamburg*

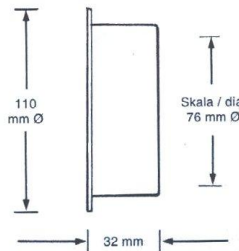

Art. G04 Barometr Hanseatic Instruments Ø 110 mm stal

Barometr ze stali nierdzewnej w wykonaniu morskim z tarczą o średnicy 76mm. Przeznaczony dla jachtów i innych małych jednostek.

- dekoracyjny instrument w atrakcyjnej cenie,
- obudowa ze szczotkowanej (matowej) stali nierdzewnej,
- w zestawie wkręty montażowe.

*Hanseatic
Instruments
Hamburg*

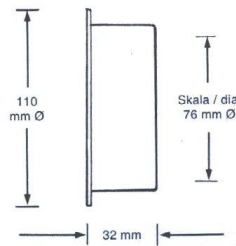

Art. G041 Higrometr + termometr Hanseatic Instruments Ø 110 mm mosiądz

Higrometr i termometr w wykonaniu morskim z tarczą o średnicy 76mm w mosiężnej obudowie. Przeznaczony dla jachtów i innych małych jednostek.

- dekoracyjny instrument w atrakcyjnej cenie,
- obudowa z polerowanego mosiądzu,
- w zestawie wkręty montażowe.

*Hanseatic
Instruments
Hamburg*

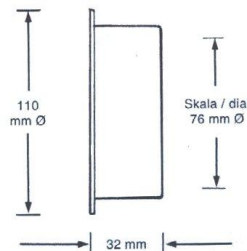

Art. G042 Higrometr + termometr Hanseatic Instruments Ø 110 mm stal

Higrometr i termometr w wykonaniu morskim z tarczą o średnicy 76mm w obudowie ze stali nierdzewnej. Przeznaczony dla jachtów i innych małych jednostek.

- dekoracyjny instrument w atrakcyjnej cenie,
- obudowa ze szczotkowanej (matowej) stali nierdzewnej,
- w zestawie wkręty montażowe.

*Hanseatic
Instruments
Hamburg*

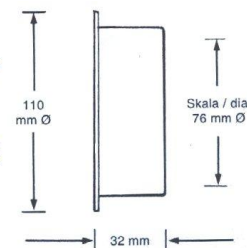

Art. G05 Zegar Hanseatic Instruments Ø 155 mm mosiądz

Mosiężny, kwarcowy zegar okrętowy (na baterie) z tarczą o średnicy 118 mm.

- dekoracyjny instrument w atrakcyjnej cenie,
- obudowa z polerowanego mosiądzu,
- wkładanie baterii i ustawianie od tyłu,
- w zestawie wkręty montażowe.

*Hanseatic
Instruments
Hamburg*

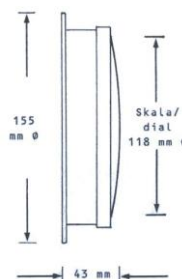

Art. G06 Barometr Hanseatic Instruments Ø 155 mm mosiądz

Barometr mosiężny w wykonaniu morskim z tarczą o średnicy 118 mm.

- dekoracyjny instrument w atrakcyjnej cenie,
- obudowa z polerowanego mosiądzu,
- w zestawie wkręty montażowe

*Hanseatic
Instruments
Hamburg*

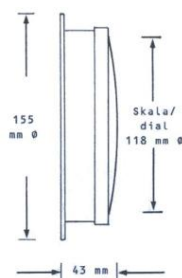

Art. G07 Przechłyłomierz Hanseatic Instruments Ø 155 mm mosiądz

Przechłyłomierz w wykonaniu morskim w obudowie z mosiądzu. Tarcza o średnicy 118 mm.

- dekoracyjny instrument w atrakcyjnej cenie,
- obudowa z polerowanego mosiądzu,
- z olejowym tłumikiem drgań,
- w zestawie wkręty montażowe.

*Hanseatic
Instruments
Hamburg*

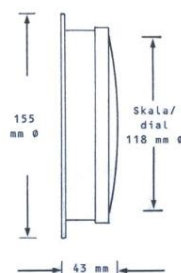

Art. G094 Wiatromierz ręczny z termometrem Wind Bee TFA

Mierzy prędkość wiatru: aktualną, średnią i maksymalną (od 0,4m/s do 30m/s) oraz temperaturę: aktualną i odczuwalną (od -30 do +60 °C).

- Wymiary: (D x S x W) 35 x 52 x 175 mm.
- Waga: 115g
- Zasilanie: bateria 9V (6F22) w komplecie.
- Posiada gwint do mocowania do statywu



TFA

Art. G096 Wiatromierz ręczny z termometrem Uni-T UT363

Mierzy prędkość wiatru: aktualną, średnią i maksymalną (0 ~ 30 m/s) oraz temperaturę: aktualną i odczuwalną (od -10 do +50 °C). Pomiar w skali Beauforta: 0 ~ 12 stopni.

- Wymiary: 28 x 50 x 160 mm
- Waga: 118g
- Zasilany 3 bateriami AAA (w zestawie).



Art. G097 Wiatromierz ręczny z termometrem i sondą turbinową Uni-T UT363S

- Wymiary obudowy: 120x53x43mmmm
- Średnica turbiny: 70mm
- Waga: 365g
- Zasilany 3 bateriami AAA (w zestawie).





Art. G11 Trójkąt nawigacyjny mały

- podstawa 25 cm,
- wykonany z przezroczystego pleksiglasu,
- z rączką.

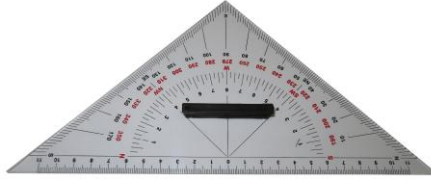

Art. G12 Trójkąt nawigacyjny duży

- podstawa 32 cm,
- wykonany z przezroczystego pleksiglasu,
- z rączką.



Art. G13 Liniał równoległy

- 60 cm ,
- wykonany z przezroczystego pleksiglasu,
- skala w mm.



Art. G14 Przenośnik nawigacyjny (cyrkiel) prosty szary

Standardowy przenośnik nawigacyjny.

- długość 18 cm,
- kolor szara satyna
- w komplecie etui.



Art. G141 Przenośnik nawigacyjny (cyrkiel) prosty złoty

Standardowy przenośnik nawigacyjny.

- długość 18 cm,
- kolor złoty
- w komplecie etui.



Art. G147 Przenośnik nawigacyjny (cyrkiel) „cebula” 20 cm dwukolorowy

Jednoręczny przenośnik nawigacyjny

- wykonany z mosiądzu oraz stali nierdzewnej
- długość 200mm



GA. POZOSTAŁE WYPOSAŻENIE

Art. GA4 Lornetka Bresser 7x50 ogumowana



Poręczna i uniwersalna lornetka porropryzmatyczna o nowoczesnym wyglądzie. Ogumowany korpus zmniejsza ryzyko uszkodzeń mechanicznych. Ergonomiczne muszle oczne zapewniają idealne przyleganie do oka oraz wygodne użytkowanie.

- Średnica obiektywów [mm] 50
- Powiększenie 7
- Wymiary [mm] 60x192x165

Wyposażenie lornetki: nakrywki ochronne obiektywów, nakrywki ochronne okularów, pasek do lornetki, pasek do pokrowca, pokrowiec.



Art. GA4S Lornetka Sagittarius - ACTION 7x50 ogumowana

Podobna do Bresser Hunter lornetka w budżetowej wersji. Charakteryzuje się nowoczesnym wyglądem oraz doskonałym współczynnikiem jakości optycznej do ceny. Budowa porropryzmatyczna. Ogniskowanie centralne.

- Średnica obiektywów [mm] 50
- Powiększenie 7
- Wymiary [mm] 170x195x60



Wyposażenie lornetki: nakrywki ochronne obiektywów, nakrywki ochronne okularów, pasek do lornetki, pasek do pokrowca, pokrowiec.

Art. GA5 Taśma odblaskowa do kół i środków ratunkowych SOLAS

Samoprzylepna, fotoluminescencyjna srebrna taśma odblaskowa SOLAS o klasycznym wzorze "plastra miodu".

- szerokość 50 mm,
- długość pełnej rolki 50 jardów = 45,7 m,
- samoprzylepna, silnie odblaskowa,
- spełnia wymogi SOLAS, uznanie EC-MED.,
- sprzedawana na metry i w pełnych rolkach

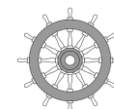

MED WHEELMARK



Art. GA8 Dryfkotwy morskie – wykonane ze wzmocnionego PCW i pasków nylonowych

Nr art.	Wys. (B) cm	Śr.(A) cm	Dł. łodzi m
GA82	88	77	7
GA84	137	152	10
GA85	144	185	13,5
GA86	155	225	>13,5

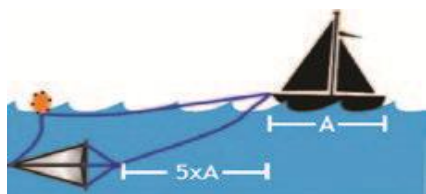

Art. GA10 Drabinka bezpieczeństwa składana 4 stopnie

Lekka, składana drabinka w pokrowcu mocowanym do relingu za pomocą dwóch uch. Przeznaczona głównie na jachty i większe łodzie.

- z mocnymi stopniami plastikowymi,
- w nylonowym pokrowcu zamykanym na rzepy,
- rozkładana jedną ręką przez pociągnięcie uchwytu na pokrowcu.





Art. GA11 Drabinka bezpieczeństwa składana 11 stopni T-FLEX

Wykonana z poliestru odpornego na promieniowanie UV. System mocowania do relingu rufowego za pomocą szekli ze stali nierdzewnej Aisi 316. Stopnie wzmocnione włóknem szklanym.

Zgodna z nową normą UE ISO 15085:2003 i 2017.

- 11 stopni
- wysokość 340 cm
- szerokość 26 cm
- dla łatwego wchodzenia co najmniej 3 stopnie ostatnie powinny znaleźć się pod wodą



Art. GA15 Róg mgłowy gazowy - zestaw

Gazowy sygnał akustyczny przeznaczony dla żeglarzy i motorowodniaków.

Składa się z:

- rogu mgłowego (nakładanej trąbki)
- wkładu na sprężony gaz (nieszkodliwego dla warstwy ozonowej) 380 mL



Art. GA17 Róg mgłowy plastikowy

Wymiary:

- długość: 30 cm
- max. średnica: 7,5 cm



Art. GA20 Róg mgłowy mosiężny 33 cm

Tradycyjny róg mgłowy niderlandzkiej firmy Den Haan Rotterdam w wykonaniu morskim.

- materiał: lity mosiądz, polerowany, lakierowany bezbarwnie i pokryty emalią żaroodporną
- długość 33 cm



Art. GA25 Dzwony mosiężne

Dzwony mosiężne w wykonaniu morskim. Oferowane w dwóch średnicach: 150mm i 200mm.

Art. GA254 Dzwon mosiężny Ø 150mm

Art. GA256 Dzwon mosiężny Ø 200mm



Art. GA30 Reflektor radarowy «Navt Star»

Składany reflektor radarowy w kształcie kuli.

- powierzchnia odbicia 10 m², zasięg 12 mil.
- materiał: aluminium
- uznanie Ministerstwa Infrastruktury i Transportu Włoch

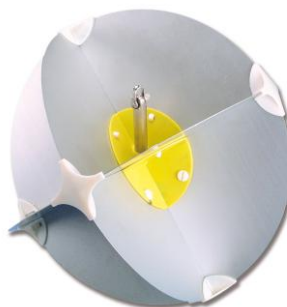

Art. GA301 Uchwyt do reflektora radarowego «NAVY STAR» na linkę (dla jachtów żaglowych)

Art. GA302 Uchwyt do reflektora radarowego «Navy Star» na płaską powierzchnię (dla jachtów motorowych)



Art. GA355 Reflektor radarowy 34cm składany

- materiał: aluminium/tworzywo sztuczne
- wymiary 34x34x47cm,
- powierzchnia odbicia 7 m²,
- waga 0,65 kg



Art. GA361 Reflektor radarowy tubowy z uchwytem

Praktyczny i efektywny reflektor wykonany z materiału termoplastycznego (na zewnątrz) oraz aluminium (wewnątrz). Wraz z uchwytem do mocowania na płaskich powierzchniach. Montuje się go na wysokości ok. 2,5m nad powierzchnią wody. Daje wyraźne echo na ekranie radaru w odległości 2,5 mil morskich. Zastosowanie: głównie łódzie i jachty motorowe.

- długość: 560mm
- średnica tuby: 50mm
- waga: 380 gr



Art. GA37 Kula sygnałowa czarna 35 cm

Znak sygnałowy dzienny dla jednostek do 20 m długości. Najczęściej stosowany podczas kotwiczenia.

- materiał: polipropylen,
- średnica 35 cm,
- kolor czarny.



Art. GA38 Stożek sygnałowy czarny 33 cm (znak dzienny)

Znak sygnałowy dzienny dla jednostek do 20 m długości. Najczęściej stosowany gdy jacht płynie jednocześnie na żaglach i na silniku.

- materiał: polipropylen,
- średnica podstawy 33 cm, wysokość 47 cm,
- kolor czarny





Art. GA40 Racje Żywnościowe SEVEN OCEANS 500 g

COMPACT FOOD SOLUTIONS

Racje żywnościowe Seven Oceans dostarczają wysokoenergetycznej diety rozbitkom znajdującym się na tratwach ratunkowych. Są także popularne wśród żeglarzy, podróżników, turystów górskich, amatorów survivalu, itp. pakowane w 0,5 kilogramowe opakowania o wartości kalorycznej 10.300kJ/2.500kcal, opakowanie wewnątrz podzielone jest na 9 tabliczek, z których każda podzielona jest jeszcze na dwie połowy, 5-letni okres przydatności do spożycia (licząc od daty produkcji), produkt gotowy do spożycia po otwarciu opakowania, wyprodukowano w Norwegii pod nadzorem Norweskiego Ministerstwa Zdrowia.



Art. GA405 Woda pitna SEVEN OCEANS 500 ml

COMPACT FOOD SOLUTION:

Woda pitna Seven Oceans z 5letnim terminem ważności to standardowe wyposażenie morskich tratw i łodzi ratunkowych. Produkt popularny także wśród żeglarzy, podróżników, turystów górskich, amatorów survivalu, itp. najwyższej jakości woda produkowana z zachowaniem rygorystycznych zasad higieny, testowana pod kątem spełnienia wymagań Światowej Organizacji Zdrowia, 0,5 litrowe opakowania wykonane z mocnej folii aluminiowej, wewnątrz znajduje się 10 sztuk saszetek po 50 ml każda. 5-letni okres przydatności do spożycia (licząc od daty produkcji), wyprodukowano w Norwegii pod nadzorem Norweskiego Ministerstwa Zdrowia.



Art. GA42 Czerpak plastikowy duży (2 L)

- materiał: polipropylen



Art. GA43 Czerpak plastikowy mały (1,25 L)

- materiał: polipropylen



Art. GA45 Nóż żeglarski - bosmański SKIPPER

Klasyczny nóż bosmański zawierający następujące funkcje: szeklownik, marszpikiel, nóż i kółko do zaczeplenia.

materiał: stal nierdzewna,
długość: złożony 95mm, rozłożony: 150mm,



Art. GA47 Nóż bezpieczny pływający

Nóż pływający z bezpiecznym, tępym końcem. Stosowany jako element wyposażenia tratw ratunkowych oraz na pontonach i łodziach pneumatycznych.

- materiał: stal nierdzewna,
- rękojeść plastikowa



Art. GA50 Bosak teleskopowy

Rozkładany, teleskopowy bosak aluminiowy z hakiem z tworzywa sztucznego (poliamidu).

- długość: złożony 123cm, rozłożony 210 cm, średnica: 30/25 mm
- kolor jasnoszary



Art. GA55 Bosak teleskopowy z wiosłem

Rozkładany, teleskopowy bosak aluminiowy wraz z wiosłem z poliamidu na drugim końcu. Na trzonie wiosła gniazdo ze stoperem do dulki.

- długość: złożony 150cm, rozłożony 200 cm, średnica: 30/25 mm
- kolor jasnoszary



Art. GA57 Wiosło teleskopowe

Rozkładane, teleskopowe wiosło aluminiowe z uchwytem i piórem z poliamidu. Na trzonie gniazdo ze stoperem do dulki.

- długość: złożony 150cm, rozłożony 200 cm, średnica: 30/25 mm
- kolor jasnoszary





Art. GA58 Klips do bosaka lub wiosła, komplet (2 szt)

Wygodny i pewny system mocowania bosaków i wiosł o średnicy drzewca \varnothing 28- 32mm.

- materiał: stal nierdzewna i wytrzymałe tworzywo sztuczne
- w komplecie śruby mocujące



Art. GA59 Klips z nylonu do wiosł i bosaków o średnicy 25mm

- pewnie trzyma oferowane przez nas bosaki i wiosła teleskopowe.
- materiał: wytrzymałe tworzywo sztuczne
- kolor czarny art. GA59-25B
- kolor biały art. GA59-25W
- długość podstawy: 50mm, wysokość: 37mm



Art. GA60 Pływający brelok do kluczy „odbijacz” Majoni
biało-czarny

Świetny gadżet, doskonale zabezpiecza klucze przed utonięciem



Art. GA62 Pływający brelok do kluczy „odbijacz” Majoni
żółto-czarny



Art. GA63 Pływający brelok do kluczy „odbijacz” Majoni
pomarańczowy



Art. GA64 Pływający brelok do kluczy „odbijacz” Majoni
czarny



Art. GA65 Pływający brelok do kluczy „boja” Majoni
biało-czarny

Świetny gadżet, doskonale zabezpiecza klucze przed utonięciem



Art. GA66 Pływający brelok do kluczy „boja” Majoni
pomarańczowo-czarny



Art. GA67 Pływający brelok do kluczy „boja” Majoni
niebiesko-czarny



Art. GA681-1 Zestaw do czyszczenia łodzi z dwoma szczotkami

Zestaw zawiera dwie szczotki, jedną z miękkim, a drugą ze sztywnym włosiem, a także teleskopową sztycę z anodowanego aluminium.

- Szczotki są wykonane częściowo z PVC, aby zapewnić maksymalną wytrzymałość na słońce.
- Długość sztycy regulowana w zakresie 70-122cm.



Art. GA681-2 Zestaw do czyszczenia łodzi z drążkiem przepływowym

Zestaw zawiera miękką, nierysującą szczotkę z końcówką do łatwego czyszczenia, a także teleskopowy drążek przepływowy (flow through) z włącznikiem/wyłącznikiem wody. Długość sztycy jest regulowana w zakresie 64-103cm.



Art. GA70 Wiadra morskie 7L Majoni

Wiadra 'heavy duty' o pojemności 7 litrów wykonane w całości z mocnego, elastycznego winylu, zaprojektowane specjalnie do zastosowań na morzu. Duża, ergonomiczna i wytrzymała rączka z rolką do mocowania linki. Rączka wiadra nie pęknie podczas wciągania pełnego wiadra na pokład, a elastyczne wiadro nie uszkodzi ani nie ubrudzi łodzi. Średnica 26 cm - 7 litrów - 1.2 kg



Dostępne kolory:

Art. GA701 Wiadro morskie 7L Majoni białe

Art. GA704 Wiadro morskie 7L Majoni niebieskie

Art. GA705 Wiadro morskie 7L Majoni granatowe

Art. GA707 Wiadro morskie 7L Majoni szare

Art. GA709 Wiadro morskie 7L Majoni czarne





H. ODBIJACZE, BOJE I PŁYWAKI

ODBIJACZE CYLINDRYCZNE NIEBIESKIE

Art. nr	Rozmiar (cm)	Model/rozmiar
HH00	9x30	korfender 1
HH015	10x42	cylinderfender 1
HH01	12x45	starfender 1
HH02	15x58	starfender 2
HH02A	18x60	starfender 2A
HH03	21x62	starfender 3
HH04	24x70	starfender 4
HH05	30x90	starfender 5
HH06	35x110	megafender 1
HH07	45x140	megafender 2
HH08	60x160	megafender 3



star cylinder



ODBIJACZE CYLINDRYCZNE BIAŁE

Art. nr	Rozmiar (cm)	Model/rozmiar
HW00	9x30	korfender 1
HW015	10x42	cylinderfender 1
HW01	12x45	starfender 1
HW02	15x58	starfender 2
HW03	18x60	starfender 2A
HW04	21x62	starfender 3
HW05	24x70	starfender 4
HW06	30x90	starfender 5
HW07	35x110	megafender 1
HW08	45x140	megafender 2



star cylinder



ODBIJACZE CYLINDRYCZNE BIAŁO-NIEBIESKIE

Art. nr	Rozmiar (cm)	Model/rozmiar
HWB01	12x45	starfender 1
HWB02	15x58	starfender 2
HWB02A	18x60	starfender 2A
HWB03	21x62	starfender 3
HWB04	24x70	starfender 4
HWB05	30x90	starfender 5



ODBIJACZE CYLINDRYCZNE GRANATOWE

Art. nr	Rozmiar (cm)	Model/rozmiar
HN00	9x30	korfender 1
HN015	10x42	cylinderfender 1
HN01	12x45	starfender 1
HN02	15x58	starfender 2
HN02A	18x60	starfender 2A
HN03	21x62	starfender 3
HN04	24x70	starfender 4
HN05	30x90	starfender 5
HN06	35x110	megafender 1



star cylinder



ODBIJACZE CYLINDRYCZNE CZARNE

Art. nr	Rozmiar (cm)	Model/rozmiar
HB00	9x30	korfender 1
HB015	10x42	cylinderfender 1
HB01	12x45	starfender 1
HB02	15x58	starfender 2
HB02A	18x60	starfender 2A
HB03	21x62	starfender 3
HB04	24x70	starfender 4
HB05	30x90	starfender 5
HB06	35x110	megafender 1
HB07	45x140	megafender 2
HB08	60x160	megafender 3



star cylinder



ODBIJACZE CYLINDRYCZNE ANTRACYT (GRAFIT)

Art. nr	Rozmiar (cm)	Model/rozmiar
HA015	10x42	cylinderfender 1
HA01	12x45	starfender 1
HA02	15x58	starfender 2
HA02A	18x60	starfender 2A
HA03	21x62	starfender 3
HA04	24x70	starfender 4



star cylinder



ODBIJACZE CYLINDRYCZNE BORDOWE

Art. nr	Rozmiar (cm)	Model/rozmiar
HBX015	10x42	cylinderfender 1
HBX01	12x45	starfender 1
HBX02	15x58	starfender 2
HBX02A	18x60	starfender 2A
HBX03	21x62	starfender 3
HBX04	24x70	starfender 4
HBX05	30x90	starfender 5

star cylinder



ODBIJACZE CYLINDRYCZNE CZERWONE

Art. nr	Rozmiar (cm)	Model/rozmiar
HR01	12x45	starfender 1
HR02	15x58	starfender 2
HR03	21x62	starfender 3
HR04	24x70	starfender 4





ODBIJACZE CYLINDRYCZNE POMARAŃCZOWE

Art. nr	Rozmiar (cm)	Model/rozmiar
<u>HO015</u>	<u>10x42</u>	<u>cylinderfender 1</u>
<u>HO01</u>	<u>12x45</u>	<u>starfender 1</u>
<u>HO02</u>	<u>15x58</u>	<u>starfender 2</u>
<u>HO03</u>	<u>21x62</u>	<u>starfender 3</u>



star cylinder



ODBIJACZE CYLINDRYCZNE SZARE

Art. nr	Rozmiar (cm)	Model/rozmiar
<u>HGY01</u>	<u>12x45</u>	<u>starfender 1</u>
<u>HGY02</u>	<u>15x58</u>	<u>starfender 2</u>
<u>HGY02A</u>	<u>18x60</u>	<u>starfender 2A</u>
<u>HGY03</u>	<u>21x62</u>	<u>starfender 3</u>



ODBIJACZE CYLINDRYCZNE ZIELONE

Art. nr	Rozmiar (cm)	Model/rozmiar
<u>HG00</u>	<u>9x30</u>	<u>korfender 1</u>
<u>HG01</u>	<u>12x45</u>	<u>starfender 1</u>
<u>HG02</u>	<u>15x58</u>	<u>starfender 2</u>
<u>HG02A</u>	<u>18x60</u>	<u>starfender 2A</u>
<u>HG03</u>	<u>21x62</u>	<u>starfender 3</u>



ODBIJACZE CYLINDRYCZNE ŻÓŁTE

Art. nr	Rozmiar (cm)	Model/rozmiar
<u>HY01</u>	<u>12x45</u>	<u>starfender 1</u>
<u>HY02</u>	<u>15x58</u>	<u>starfender 2</u>



ODBIJACZE CYLINDRYCZNE SLIMFENDER

Art. nr	Rozmiar (cm)	Model/rozmiar
<u>HSLW</u>	<u>5x43</u>	<u>slimfender biały</u>
<u>HSLB</u>	<u>5x43</u>	<u>slimfender czarny</u>



ODBIJACZE DRABINKI

Art. nr	Rozmiar (cm)	Model/rozmiar
NIEBIESKIE		
<u>HHS02</u>	<u>25x12x55 (2 stopnie)</u>	<u>stair fender 2</u>
<u>HHS03</u>	<u>25x12x75 (3 stopnie)</u>	<u>stair fender 3</u>
<u>HHS04</u>	<u>25x12x95 (4 stopnie)</u>	<u>stair fender 4</u>

BIAŁE

<u>HWS02</u>	<u>25x12x55 (2 stopnie)</u>	<u>stair fender 2</u>
<u>HWS03</u>	<u>25x12x75 (3 stopnie)</u>	<u>stair fender 3</u>
<u>HWS04</u>	<u>25x12x95 (4 stopnie)</u>	<u>stair fender 4</u>



ODBIJACZ ARCFENDER NIEBIESKI

Art. nr	Rozmiar (cm)	Model/rozmiar
<u>HHARC</u>	<u>54x43x20</u>	<u>arcfender blue</u>



ODBIJACZ LADY FENDER BIAŁY

Art. nr	Rozmiar (cm)	Model/rozmiar
<u>HWLADY</u>	<u>25x22x84 cm</u>	<u>lady fender</u>



ODBIJACZ OKRĄGŁY NIEBIESKI

Art. nr	Rozmiar (cm)	Model/rozmiar
<u>HHR01</u>	<u>10x33 cm</u>	<u>ring fender</u>



ODBIJACZ PICK-UP FENDER POMARAŃCZOWY

Art. nr	Rozmiar (cm)	Model/rozmiar
<u>HOP01</u>	<u>15x35 cm</u>	<u>pick-up fender 1</u>
<u>HOP02</u>	<u>18x40 cm</u>	<u>pick-up fender 2</u>



ODBIJACZ CENTERHOLE FENDER POMARAŃCZOWY

Posiada przeprowadzony przez środek otwór do przeciągnięcia liny.

Art. nr	Rozmiar (cm)	Model/rozmiar
<u>HCO01</u>	<u>10x30 cm</u>	<u>centerhole fender 1</u>
<u>HCO02</u>	<u>15x43 cm</u>	<u>centerhole fender 2</u>
<u>HCO03</u>	<u>20x55 cm</u>	<u>centerhole fender 3</u>
<u>HCO04</u>	<u>25x68 cm</u>	<u>centerhole fender 4</u>
<u>HCO05</u>	<u>30x80 cm</u>	<u>centerhole fender 5</u>





ODBIJACZE i OCHRANIACZE DZIOBOWE

ODBIJACZE DZIOBOWE NIEBIESKIE

Art. nr	Rozmiar (cm)	Model/rozmiar
<u>HH41</u>	<u>9x70</u>	<u>bowbuoy 1</u>
<u>HH42</u>	<u>11x105</u>	<u>bowbuoy 2</u>



ODBIJACZE DZIOBOWE BIAŁE

Art. nr	Rozmiar (cm)	Model/rozmiar
<u>HW41</u>	<u>9x70</u>	<u>bowbuoy 1</u>
<u>HW42</u>	<u>11x105</u>	<u>bowbuoy 2</u>



ODBIJACZE DZIOBOWE GRANATOWE

Art. nr	Rozmiar (cm)	Model/rozmiar
<u>HN41</u>	<u>9x70</u>	<u>bowbuoy 1</u>
<u>HN42</u>	<u>11x105</u>	<u>bowbuoy 2</u>



ODBIJACZE DZIOBOWE CZARNE

Art. nr	Rozmiar (cm)	Model/rozmiar
<u>HB41</u>	<u>9x70</u>	<u>bowbuoy 1</u>
<u>HB42</u>	<u>11x105</u>	<u>bowbuoy 2</u>



ODBIJACZE DZIOBOWE BORDOWE (BORDEAUX)

Art. nr	Rozmiar (cm)	Model/rozmiar
<u>HBX41</u>	<u>9x70</u>	<u>bowbuoy 1</u>
<u>HBX42</u>	<u>11x105</u>	<u>bowbuoy 2</u>



ODBIJACZE DZIOBOWE SZARE

Art. nr	Rozmiar (cm)	Model/rozmiar
<u>HGY41</u>	<u>9x70</u>	<u>bowbuoy 1</u>
<u>HGY42</u>	<u>11x105</u>	<u>bowbuoy 2</u>



ODBIJACZE DZIOBOWE ANTRACYT

Art. nr	Rozmiar (cm)	Model/rozmiar
HA41	9x70	bowbuoy 1
HA42	11x105	bowbuoy 2



OCHRANIACZE DZIOBOWE BOWFENDER

Art. nr	Rozmiar (cm)	Model/rozmiar
HBFW	60x14	bowfender biały
HBFH	60x14	bowfender niebieski
HBFN	60x14	bowfender granatowy
HBFB	60x14	bowfender czarny
HBFBX	60x14	bowfender bordowy



Uwaga: odbijacze bowfender wyposażone są w zawory tylko ze względów technologicznych.

Nie wolno ich pompować! Pompowanie odbijaczy bowfender prowadzi do ich odkształcenia i uszkodzenia!

ODBIJACZE KULISTE

ODBIJACZE KULISTE NIEBIESKIE

Art. nr	Rozmiar (cm)	Model/rozmiar
HH51	35x48	solid head 1
HH52	45x62	solid head 2
HH53	55x73	solid head 3
HH54	65x88	solid head 4
HH55	85x105	solid head 5



ODBIJACZE KULISTE GRANATOWE

Art. nr	Rozmiar (cm)	Model/rozmiar
HN51	35x48	solid head 1
HN52	45x62	solid head 2
HN53	55x73	solid head 3



ODBIJACZE KULISTE POMARAŃCZOWE

Art. nr	Rozmiar (cm)	Model/rozmiar
HO51	35x48	solid head 1
HO52	45x62	solid head 2
HO53	55x73	solid head 3
HO54	65x88	solid head 4
HO55	85x105	solid head 5





ODBIJACZE KULISTE BIAŁE

Art. nr	Rozmiar (cm)	Model/rozmiar
HW51	35x48	solid head 1
HW52	45x62	solid head 2
HW53	55x73	solid head 3
HW54	65x88	solid head 4
HW55	85x105	solid head 5



ODBIJACZE KULISTE ŻÓŁTE

Art. nr	Rozmiar (cm)	Model/rozmiar
HY51	35x48	solid head 1
HY52	45x62	solid head 2



ODBIJACZE KULISTE CZARNE

Art. nr	Rozmiar (cm)	Model/rozmiar
HB51	35x48	solid head 1
HB52	45x62	solid head 2
HB53	55x73	solid head 3
HB54	65x88	solid head 4



ODBIJACZE KULISTE SZARE

Art. nr	Rozmiar (cm)	Model/rozmiar
HGY51	35x48	solid head 1
HGY52	45x62	solid head 2



ODBIJACZE KULISTE ANTRACYT

Art. nr	Rozmiar (cm)	Model/rozmiar
HA51	35x48	solid head 1
HA52	45x62	solid head 2



ODBIJACZE KULISTE CZERWONE

Art. nr	Rozmiar (cm)	Model/rozmiar
HR52	45x62	solid head 2



OCHRANIACZE POMOSTOWE

MAJONI BLOCK FENDER - GRANATOWE

Art. nr	Rozmiar (cm)	Model/rozmiar
HH61	50x12x7	block fender 1
HH62	100x12x7	block fender 2



MAJONI BLOCK FENDER - BIAŁE

Art. nr	Rozmiar (cm)	Model/rozmiar
HW61	50x12x7	block fender 1
HW62	100x12x7	block fender 2



MAJONI BLOCK FENDER - CZARNE

Art. nr	Rozmiar (cm)	Model/rozmiar
HB61	50x12x7	block fender 1
HB62	100x12x7	block fender 2



MAJONI JETTY FENDER - NIEBIESKIE

HHJ01	25 x 7 x 10 cm	jetty fender 1 prosty mini
HHJ02	31 x 7 x 10 cm	jetty fender 2 narożny corner
HHJ03	50 x 7 x 10 cm	jetty fender 3 prosty straight

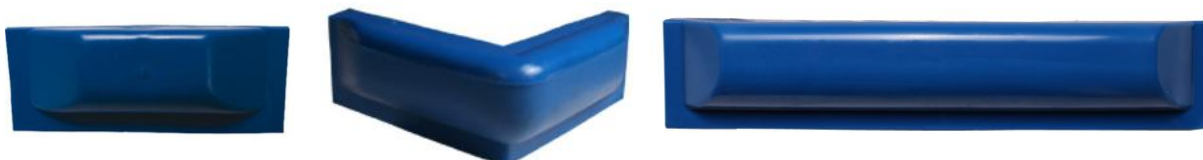

MAJONI JETTY FENDER – BIAŁE

HWJ01	25 x 7 x 10 cm	jetty fender 1 prosty mini
HWJ02	31 x 7 x 10 cm	jetty fender 2 narożny corner
HWJ03	50 x 7 x 10 cm	jetty fender 3 prosty straight



MAJONI JETTY FENDER – CZARNE

HBJ01	25 x 7 x 10 cm	jetty fender 1 prosty mini
HBJ02	31 x 7 x 10 cm	jetty fender 2 narożny corner
HBJ03	50 x 7 x 10 cm	jetty fender 3 prosty straight





MAJONI DOCK FENDER - BIAŁE



Art. nr	Rozmiar (cm) kolor	Model/rozmiar
HDFW	100 x 19 x 19 biały	dock fender 1 flex-elastyczny
HDFN	100 x 19 x 19 granatowy	dock fender 1 flex-elastyczny
HDFB	100 x 19 x 19 czarny	dock fender 1 flex-elastyczny
HDFW1	110 x 24 x 24 biały	dock fender 2 (prosty)
HDFN1	110 x 24 x 24 granatowy	dock fender 2 (prosty)
HDFB1	110 x 24 x 24 czarny	dock fender 2 (prosty)

flex 100 cm

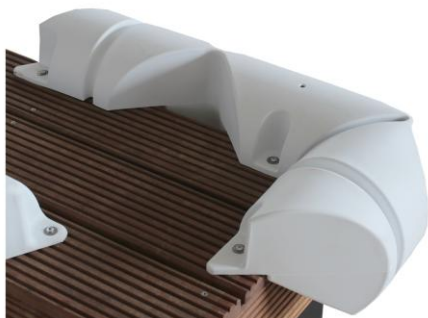

dock fender 110 cm



OCHRANIACZE POMOSTOWE MAJONI DOCKWHEEL

Odbijacze DOCKWHEEL to ochroniacze pomostowe w formie obracającego się koła, nałożonego na plastikowy uchwyt. Dostępne z lub bez uchwytu.. Kolor ochroniacza biały, uchwytu czarny.



Art. nr	Rozmiar (cm)	Model/rozmiar
HWD01	30 x 15	Dockwheel bez uchwytu
HWD02	30 x 15	Dockwheel z uchwytem

dockwheel bez uchwytu



dockwheel z uchwytem



OCHRANIACZE UNIWERSALNE MAJONI MULTIFENDER

Art. nr	Rozmiar (cm)	Model/rozmiar
HWMF	60 x 30x 8	Multifender biały
HMMF	60 x 30x 8	Multifender niebieski



BOJE I PŁYWAKI



BOJE KOTWICZNE PNEUMATYCZNE POMARAŃCZOWE Z PRĘTEM STALOWYM

Art. nr	Rozmiar (śr/wys. cm)	Model/rozmiar
HORM1S	30x60 (11 L / 3,6 kg)	rod mooring buoy 1 short*
HORM2S	40x75 (28 L / 5,2 kg)	rod mooring buoy 2 short*
HORM2L	40x115 (28 L / 5,7 kg)	rod mooring buoy 2 long**
HORM3L	50x140 (58 L / 7,5 kg)	rod mooring buoy 3 long**

*short – krótki pręt

**long – długi pręt



BOJE PNEUMATYCZNE JEDNYM LUB Z DWOMA UCHAMI



Pneumatyczne boje z jednym lub dwoma mocnymi uchami, stosowane jako boje kotwiczne, znacznikowe lub odbijające.

DWA UCHA

Art. nr	Rozmiar (śr/wys. cm)	Model
HABO	35x46 (22 L / 0,9 kg)	anchor buoy 2 pomarańczowa
HABY	35x46 (22 L / 0,9 kg)	anchor buoy 2 żółta



JEDNO UCHO

Art. nr	Rozmiar (śr/wys. cm)	Model
HAB1O	35x46 (22 L / 0,9 kg)	anchor buoy 1 pomarańczowa
HAB1Y	35x46 (22 L / 0,9 kg)	anchor buoy 1 żółta



PŁYWAKI PNEUMATYCZNE Z UCHEM



Pneumatyczne pływaki z PCW w kształcie łzy, ze wzmocnionym uchem, stosowane jako boje znacznikowe lub odbijające. Kolor żółty.

Art. nr	Rozmiar (śr/wys. cm)	Model
HF00	9x11 (0,3 L / 0,1 kg)	float bouy 0
HF01	15x21 (2 L / 0,25 kg)	float bouy 1
HF02	21x28 (4 L / 0,50 kg)	float bouy 2
HF03	26x36 (8 L / 0,75 kg)	float bouy 3



BOJE CUMOWNICZE PLASTIKOWE DWUSTOŻKOWE



Art. nr	Rozmiar (śr/wys. cm)	Model
HGA12	27x60 dwustożkowa, biała	GA 2312
	objętość: 9 l, wyporność: 13 kg, ciężar: 0,49 kg	
HGA14	32x80 dwustożkowa, biała	GA 2314
	objętość: 15 l, wyporność: 25 kg, ciężar: 1,2 kg	
HGA35	27x60 dwustożkowa, żółta	GA 2335
	objętość: 9 l, wyporność: 13 kg, ciężar: 0,49 kg	
HGA36	32x80 dwustożkowa, żółta	GA 2336
	objętość: 15 l, wyporność: 25 kg, ciężar: 1,2 kg	
HGA13	27x60 dwustożkowa, pomarańczowa	GA 2313
	objętość: 9 l, wyporność: 13 kg, ciężar: 0,49 kg	
HGA15	32x80 dwustożkowa, pomarańczowa	GA 2315
	objętość: 15 l, wyporność: 25 kg, ciężar: 1,2 kg	



BOJE CUMOWNICZE PLASTIKOWE PERA CAN-SB



Art. nr	Rozmiar (śr/wys. cm)	Model
HGA24	25x39 (gruszka/pera) biała	GA 2324
	objętość: 10 l, wyporność: 12 kg, ciężar: 0,5 kg	
HGA25	25x39 (gruszka/pera) żółta	GA 2325
	objętość: 10 l, wyporność: 12 kg, ciężar: 0,5 kg	
HGA26	25x39 (gruszka/pera) pomarańczowa	GA 2326
	objętość: 10 l, wyporność: 12 kg, ciężar: 0,5 kg	



PŁYWAKI PRZELOTOWE PLASTIKOWE



Art. nr	Rozmiar (śr zew./śr otworu/wys. cm)	Model
HGA05	17x2x14,5 pomarańczowy 2 L	GA2305
	objętość: 2 L, wyporność: 1,7 kg, ciężar: 0,26 kg	
HGA058	26x2x20 pomarańczowy 9 L	GA2308
	objętość: 9 L, wyporność: 8,5 kg, ciężar: 0,55 kg	
HGA04	17x2x14,5 żółty 2 L	GA2304
	objętość: 2 L, wyporność: 1,7 kg, ciężar: 0,26 kg	
HGA045	17x2x14,5 biały 2 L	GA2303
	objętość: 2 L, wyporność: 1,7 kg, ciężar: 0,26 kg	



HA. POKROWCE, WIESZAKI, LINKI I KOSZE DO ODBIJACZY

POKROWCE NA ODBIJACZE

Wszystkie pokrowce na odbijacze Fendress są produkowane w 100% we Francji z zachowaniem najwyższych standardów jakościowych. Główne cechy: wykańczone ręcznie, elastyczne, odporne na UV.

Pakowane po 2 szt

NA ODBIJACZE CYLINDRYCZNE

KOLOR GRANATOWY – TKANINA AKRYLOWA



Art. nr	rozmiar	ø odbijacza	dł. odbijacza	Majoni
HEF1N	F1	14<>16 cm	58<>62 cm	starfender 2
HEF1N2	F02	19<>21 cm	64<>68 cm	starfender 2A
HEF2N	F2	21<>24 cm	60<>64 cm	starfender 3
HEF3N	F3	21<>24 cm	72<>78 cm	starfender 4
HEFLN	Large	28<>32 cm	88<>92 cm	starfender 5
HEF7N	F7	36<>40 cm	100<>108 cm	megafender 1

KOLOR NIEBIESKI – TKANINA AKRYLOWA



Art. nr	rozmiar	ø odbijacza	dł. odbijacza	Majoni
HEF1H	F1	14<>16 cm	58<>62 cm	starfender 2
HEF2H	F2	21<>24 cm	60<>64 cm	starfender 3
HEF3H	F3	21<>24 cm	72<>78 cm	starfender 4
HEFLH	Large	28<>32 cm	88<>92 cm	starfender 5

KOLOR CZARNY – TKANINA AKRYLOWA



Art. nr	rozmiar	ø odbijacza	dł. odbijacza	Majoni
HEF1B	F1	14<>16 cm	58<>62 cm	starfender 2
HEF1B2	F02	19<>21 cm	64<>68 cm	starfender 2A
HEF2B	F2	21<>24 cm	60<>64 cm	starfender 3
HEF3B	F3	21<>24 cm	72<>78 cm	starfender 4
HEFLB	Large	28<>32 cm	88<>92 cm	starfender 5
HEF7B	F7	36<>40 cm	100<>108 cm	megafender 1



KOLOR CZARNY – NEOPREN



Wykonane z wodoodpornego i odpornego na promieniowanie UV neoprenu

Art. nr	rozmiar	ø odbijacza	dł. odbijacza	Majoni
HEF2BN	F2	21<>24 cm	60<>64 cm	starfender 3
HEF3BN	F3	21<>24 cm	72<>78 cm	starfender 4
HEFLBN	Large	28<>32 cm	88<>92 cm	starfender 5

KOLOR SZARY (ANTRACYT) – TKANINA AKRYLOWA



Art. nr	rozmiar	ø odbijacza	dł. odbijacza	Majoni
HEF1G	F1	14<>16 cm	58<>62 cm	starfender 2
HEF2G	F2	21<>24 cm	60<>64 cm	starfender 3
HEF3G	F3	21<>24 cm	72<>78 cm	starfender 4
HEFLG	Large	28<>32 cm	88<>92 cm	starfender 5

KOLOR BORDOWY – TKANINA AKRYLOWA



Art. nr	rozmiar	ø odbijacza	dł. odbijacza	Majoni
HEF1BX	F1	14<>16 cm	58<>62 cm	starfender 2
HEF2BX	F2	21<>24 cm	60<>64 cm	starfender 3
HEF3BX	F3	21<>24 cm	72<>78 cm	starfender 4
HEFLBX	Large	28<>32 cm	88<>92 cm	starfender 5

POKROWCE NA ODBIJACZE KULISTE

Pakowane po 2 szt

KOLOR GRANATOWY – TKANINA AKRYLOWA



Art. nr	rozmiar	ø odbijacza	dł. odbijacza	Majoni
HEFA2	A2	38<>41 cm	48<>51 cm	solid head 1
HEFA3	A3	46<>50 cm	58<>62 cm	solid head 2
HEFA4	A4	54<>60 cm	68<>73 cm	solid head 3
HEFA5	A5	68<>76 cm	90<>95 cm	solid head 4

KOLOR CZARNY – TKANINA AKRYLOWA



Art. nr	rozmiar	∅ odbijacza	dł. odbijacza	Majoni
HEFA2B	A2	38<>41 cm	48<>51 cm	solid head 1
HEFA3B	A3	46<>50 cm	58<>62 cm	solid head 2
HEFA4B	A4	54<>60 cm	68<>73 cm	solid head 3
HEFA5B	A5	68<>76 cm	90<>95 cm	solid head 4



KOLOR BORDOWY – TKANINA AKRYLOWA



Art. nr	rozmiar	∅ odbijacza	dł. odbijacza	Majoni
HEFA2BX	A2	38<>41 cm	48<>51 cm	solid head 1
HEFA3BX	A3	46<>50 cm	58<>62 cm	solid head 2



LINKI DO ODBIJACZY



KRĘCONE

Art. nr
H402W Linka kręcona, fi 10 mm, z 1 okiem, długość=2 m biała



PLECIONE



Art. nr

H4E1B Linka pleciona, fi 8 mm, z 1 okiem, długość=1,5 m czarna, 2 szt
H4E1N Linka pleciona, fi 8 mm, z 1 okiem, długość=1,5 m granatowa, 2 szt
H4E2N Linka pleciona, fi 10 mm, z 1 okiem, długość=2 m granatowa, 2 szt
H4E3N Linka pleciona, fi 12 mm, z 1 okiem, długość=2,5 m granatowa, 2 szt

Pakowane po 2 szt





WIESZAKI DO ODBIJACZY



Wieszaki Fastfender służą do łatwego wieszania, ustawiania i ściągania odbijaczy. To system, który naprawdę działa! Wykonane są z wytrzymałego tworzywa sztucznego (PA6 AWAMID) dzięki czemu są lekkie i bardzo wygodne w użytkowaniu. Nie rysują i nie uszkadzają relingów i są całkowicie odporne na działanie słonej wody i promieniowanie UV. Sprzedawane w kompletach po 2 szt.

FASTFENDER SAIL

- pasują na linki stalowe o średnicy do 8 mm,
- do linek odbijaczy o średnicach od 6 do 12 mm,
- wymiary 118 x 42 x 33 mm,
- waga około 55 gram,
- wytrzymałość: 150 kg (krótkotrwała), 85kg (długotrwała)



fastfender

- H40FF1B Wieszaki do odbijaczy Fastfender Sail, czarne (2 szt)
- H40FF1W Wieszaki do odbijaczy Fastfender Sail, białe (2 szt)
- H40FF1H Wieszaki do odbijaczy Fastfender Sail, niebieskie (2 szt)

FASTFENDER 25

- pasują na relingi o średnicy do 25 mm,
- do linek odbijaczy o średnicach od 6 do 12 mm,
- wymiary 118 x 55 x 33 mm,
- waga około 55 gram,
- wytrzymałość: 150 kg (krótkotrwała), 85kg (długotrwała)



fastfender

- H40FF2B Wieszaki do odbijaczy Fastfender 25, czarne (2 szt)
- H40FF2W Wieszaki do odbijaczy Fastfender 25, białe (2 szt)
- H40FF2H Wieszaki do odbijaczy Fastfender 25, niebieskie (2 szt)

FASTFENDER 32

- pasują na relingi o średnicy do 32 mm,
- do linek odbijaczy o średnicach od 6 do 10 mm,
- wymiary 158 x 72 x 40 mm,
- waga około 120 gram,
- wytrzymałość: 250 kg (krótkotrwała), 150 kg (długotrwała)



fastfender

H40FF3B Wieszaki do odbijaczy Fastfender 32, czarne (2 szt)

H40FF3W Wieszaki do odbijaczy Fastfender 32, białe (2 szt)

H40FF3H Wieszaki do odbijaczy Fastfender 32, niebieskie (2 szt)

FASTFENDER 40

- pasują na relingi o średnicy do 40 mm,
- do linek odbijaczy o średnicach od 6 do 14 mm,
- wymiary 160 x 76 x 47 mm,
- waga około 122 gram,
- wytrzymałość: 150 kg (krótkotrwała), 100 kg (długotrwała)



fastfender

H40FF4B Wieszaki do odbijaczy Fastfender 40, czarne (2 szt)

H40FF4W Wieszaki do odbijaczy Fastfender 40, białe (2 szt)

H40FF4H Wieszaki do odbijaczy Fastfender 40, niebieskie (2 szt)

Wieszak ze stali nierdzewnej na linkę z odbijaczem. Posiada sprężynującą blokadę uniemożliwiającą wypadnięcie linki. Montaż do płaskiej powierzchni na dwie śruby (brak w komplecie)

Art. nr

H404 Wieszak z blokadą do odbijacza 30mm (do linek \varnothing 4 – 6mm)

H405 Wieszak z blokadą do odbijacza 38mm (do linek \varnothing 6 – 8mm)

H406 Wieszak z blokadą do odbijacza 42mm (do linek \varnothing 10-12mm)



AKCESORIA DO POMPOWANIA ODBIJACZY MAJONI

Odbijacze Majoni wyposażone są w mosiężne zawory, które w razie potrzeby można wymieniać. Specjalne adaptory, wkręcane w te zawory umożliwiają pompowanie odbijaczy za pomocą zwykłej pompki samochodowej.



zawór



adapter



Art. nr

H41 Zapasowy zawór do odbijaczy, mosiężny

H42 Adapter do zaworu odbijacza, umożliwia pompowanie i wypompowywanie przy pomocy pompki samochodowej



KOSZE ZE STALI NIERDZEWNEJ NA ODBIJACZE CYLINDRYCZNE

Art. nr

H45 Kosz na odbijacz, stal nierdzewna, fi odbijacza do 170mm

H455 Kosz na odbijacz, stal nierdzewna, fi odbijacza do 195mm

H46 Kosz na odbijacz, stal nierdzewna, fi odbijacza do 230mm

H47 Kosz na odbijacz, stal nierdzewna, fi odbijacza do 250mm

H48 Kosz na odbijacz, stal nierdzewna, fi odbijacza do 305mm

H55 Klips do mocowania koszy (H45-H48) do relingu

H57 Klips do łączenia koszy (H45-H48)

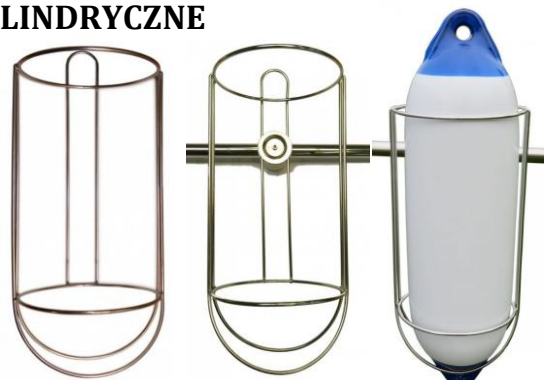

Kosz

kosz + klips



klips do mocowania koszy



klips do łączenia koszy



TYCZKA ZNACZNIKOWA PŁYWAJĄCA

Art. nr

H60 Tyczka znacznikowa pływająca, składana, 2-częściowa

Doskonale widoczna na wodzie tyczka znacznikowa MOB (człowiek za burtą) przeznaczona dla jachtów morskich. Składa się z dwóch skręconych części, co ułatwia jej transport. W zestawie także klucz do skręcania obydwu części i adapter-reduktor to pompowania elementu wypornościowego.

- wysokość całkowita 305cm, wysokość nad lustrem wody 165cm,
- górna część 158cm, dolna część 148cm, element wypornościowy pneumatyczny,
- chorągiewka 26x35cm, waga 2,6kg.



I. LINY I OSPRZĘT

LINY CUMOWNICZE POLIESTROWE

Wykonane fabrycznie liny cumownicze dla jachtów i łodzi morskich w najbardziej popularnych średnicach i długościach. Na jednym końcu zaplecone oko, drugi koniec prosty.



Art. Nr	Średnica	długość	kolor
I08B	8mm	10m	czarny
I10B	10mm	10m	czarny
I12B	12mm	10m	czarny
I14B	14mm	10m	czarny
I16B	16mm	10m	czarny
I18B	18mm	12m	czarny
I20B	20mm	12m	czarny

Art. Nr	Średnica	długość	kolor
I08N	8mm	10m	granatowy
I10N	10mm	10m	granatowy
I12N	12mm	10m	granatowy
I14N	14mm	10m	granatowy
I16N	16mm	10m	granatowy
I18N	18mm	12m	granatowy
I20N	20mm	12m	granatowy

POKROWCE NA LINY

Zapobiegają ocieraniu się linek o kadłub łodzi lub jachtu. Wykonane z odpornych materiałów.

Art. Nr I255N - kolor granatowy

- materiał: akryl o podwójnej grubości; wewnątrz wzmocniona pianka
- łatwe otwieranie i zamykanie na rzepy
- długość 50cm; średnica zewnętrzna 5 cm; średnica wewnętrzna (fi max liny) 2,8 cm
- pakowane po 2 szt



LINY KOTWICZNE POLIESTROWE

Na jednym końcu kausza, drugi koniec prosty, kolor biały z kolorowym przeplotem, dostępne w wielu średnicach.

Art. nr

I31 Średnica 10mm, MBL= 1300kg, długość 30m

I34 Średnica 14mm, MBL= 30,9 kN, długość 40m

I36 Średnica 16mm, MBL= 39,8 kN, długość 40m



LINKI POLIESTROWE ŻEGLARSKIE NA SZPULI

- kolor: biały z przeplotem; oba końce proste
- niepływająca (nie unosi się na wodzie)
- dobra odporność na ścieranie; pleciona

I408 Średnica 8mm MBL=430kg, szpula 11kg ok. 220m

I410 Średnica 10mm, MBL=600kg, szpula 19,7kg ok. 220m

I412 Średnica 12mm, MBL= 800 kg, szpula 17,7kg ok. 150m

I414 Średnica 14mm, MBL= 1100 kg, szpula 17,7kg ok. 115m



BŁOCZKI

BŁOCZKI POJEDYNCZE Z NYLONU I STALI NIERDZEWNEJ (INOX)

Art. nr

IBN08 do liny fi 8mm, H56xW22xT8, BL=500kg

IBN10 do liny fi 10mm, H85xW39xT10, BL=800kg



AMORTYZATORY CUMOWNICZE

AMORTYZATORY CUM GUMOWE DŁUGIE

Art. nr

IAG01 do cumy 6-12mm, do łodzi 4-5m

IAG02 do cumy 14-18mm, do łodzi 10m



AMORTYZATORY CUM GUMOWE KRÓTKIE

Art. nr

IAP04 L21xW4 xH3cm, do łodzi do 5m

IAP10 L33xW5xH3,6cm, do łodzi do 10m





J. SILNIKI ZABURTOWE, SKUTERY I ŁODZIE PNEUMATYCZNE

SILNIKI SPALINOWE YAMAHA



Oferujemy pełen zakres aktualnych modeli spalinowych silników zaburtowych Yamaha:

- Przenośne (6 – 2.5 KM): 2,5hp, 4hp, 5hp, 6hp
- Uniwersalne (25 – 8 KM): 8hp, 9,9hp, 15hp, 20hp, 25hp
- Średnia moc (80 – 30 KM): 30hp, 40hp, 50hp, 60hp, 70hp, 80hp
- Duża moc (200 – 90 KM): 90hp, 100hp, 115hp, 130hp, 150hp, 175hp, 200hp
- Premium (450 – 225 KM): 225hp, 250hp, 300hp, 350hp, 400hp, 450 hp



SILNIKI ELEKTRYCZNE YAMAHA



Oferujemy pełen zakres aktualnych modeli elektrycznych silników zaburtowych Yamaha:

- 12V bez maximizera: M12, M18, M20
- 12V z maximizerem: MX18, M26
- 24V z maximizerem: M32



CZĘŚCI ZAMIENNE I EKSPLOATACYJNE DO SILNIKÓW SPALINOWYCH YAMAHA

ŚRUBY DO SILNIKÓW ZABURTOWYCH

Oferujemy bardzo szeroki wybór śrub do silników zaburtowych oraz fachowe doradztwo w ich doborze.



JTCW3-RL Olej do silników dwusuwowych Yamalube TCW3-RL, 1 lub 4 litry

Specjalny olej mineralny przeznaczony zarówno do układów wtryskowych mieszanek olej/paliwo, jak i układów z bezpośrednim wtryskiem oleju. Opracowany, testowany i zatwierdzony przez Yamaha Motor.

- Wysokiej jakości zabezpieczenie tłoków przez zużyciem
- Większa czystość komponentów silnika, szczególnie tłoka i kanału wydechowego; nie wytwarza nagarów
- Wyjątkowe właściwości antykorozyjne dla zabezpieczenia komponentów silnika
- Niski poziom wytwarzanych spalin – spalanie bez nagarów
- Zapobiega zanieczyszczeniom świec zapłonowych i występowaniu samozapłonu
- Odporny na wysokie temperatury i ciśnienia występujące w nowoczesnych silnikach, niska toksyczność dla organizmów wodnych



J10W30 Olej silnikowy Yamalube Super Synthetic FC-W 10W-30, 1 lub 4 litry

Najwyższej klasy wysokowydajny olej syntetyczny, opracowany specjalnie do 4-suwowych silników zaburtowych, zapewniający niższe zużycie paliwa.

- Oficjalnie zatwierdzony jako FC-W™ przez Stowarzyszenie Producentów Sprzętu Wodnego). Opracowane, testowane i zatwierdzone przez Yamaha Motor Marine
- Zatwierdzony na podstawie testów silnika, testu rdzy i norm korozji NNMA
- Zaawansowane zabezpieczenie przed zużyciem
- Doskonałe działanie antyutleniające zabezpiecza silnik i utrzymuje jego elementy w czystości
- Unikalne właściwości antykorozyjne zabezpieczają główne elementy silnika w warunkach wysokiego zasolenia, zarówno podczas pracy pod obciążeniem, jak i na biegu jałowym
- Utrzymuje idealną czystość silnika i pozwala zachować jego moc





J10W40 Olej silnikowy Yamalube Synthetic 10W-40, 1 lub 4 litry

Syntetyczny, niezwykle wydajny olej silnikowy, opracowany specjalnie do 4-suwowych silników zaburtowych oraz 4-suwowych skuterów wodnych użytkowanych w normalnych warunkach. Opracowane i zatwierdzone przez Yamaha Motor Marine.

- Doskonałe parametry (lepsze niż wymagane przez normę API SJ)
- Rewelacyjne zabezpieczenie przed zużyciem
- Działa antyutleniająco, zabezpieczając silnik i utrzymuje jego elementy w należytej czystości
- Ochrona przed zużyciem gwarantuje wysoką kulturę pracy silnika
- Specjalne właściwości czyszczące i dyspergujące pomagają utrzymać czystość silnika, wysoką moc i niskie zużycie paliwa



JGL4-1 Olej przekładniowy Yamalube SAE90 GL-4, 1 litr

Najwyższej jakości olej przekładniowy opracowany, przetestowany i zatwierdzony przez Yamaha Motor.

- Doskonałe właściwości smarne przy uruchamianiu zimnego silnika
- Stabilna lepkość podczas pracy redukuje tarcie
- Wyjątkowe zabezpieczenie przed zużyciem i korozją, skutecznie zwiększa trwałość przekładni
- Doskonałe działanie antyutleniające i czyszczące zabezpiecza przekładnię i utrzymuje jej elementy w czystości
- Silne właściwości dyspergujące, utrzymujące cząsteczki węgla w zawieszeniu i zapobiegające tworzeniu się pozostałości olejowych

Pasuje do:

Wszystkie przekładnie w silnikach zaburtowych



JGL4-025 Olej przekładniowy Yamalube SAE90 GL-4, tuba 250ml

Olej przekładniowy do spodzin jak powyżej w tubie 250ml.



JGL5-1 Olej przekładniowy Yamalube SAE90 GL-5, 1 litr

Olej przekładniowy o najwyższej wydajności, opracowany, przetestowany i zatwierdzony przez Yamaha Motor.

- Odporność na skrajne ciśnienie i ochrona przeciw zużyciu zapewniają dobrą wydajność przekładni przy dużych obciążeniach i powtarzających się uderzeniach
- Bardzo dobrze zabezpiecza przed korozją w środowisku morskim
- Wysoka odporność na utlenianie i odporność termiczna zapobiegają tworzeniu się osadów wokół uszczeltek
- Umożliwia łatwą zmianę biegów w pełnym zakresie temperatur
- Kontrola spieniania w przekładniach
- Zachowuje lepkość i zapewnia ochronny film olejowy

Pasuje do: Przekładnie silnika zaburtowego V8 F350 oraz silników stacjonarnych



JGL-040 Smar ogólnego stosowania Yamalube Grease Lical, do smarownicy 400g



Najwyższej klasy wielofunkcyjny smar litowo-wapniowy, zdyspergowany w wysoce rafinowanych olejach bazowych. Opracowany, testowany i zatwierdzony przez Yamaha Motor.

- Mieszalność z prawie wszystkimi tradycyjnymi smarami zmydlanymi
- Doskonała stabilność mechaniczna, zapobiegająca wyflukiwaniu lub utracie konsystencji, nawet w trudnych warunkach działania
- Bardzo dobra zdolność rozprowadzania
- Nie zawiera ołowiu ani innych metali ciężkich, szkodliwych dla zdrowia lub środowiska naturalnego
- Wyjątkowa wodoodporność; nie zaobserwowano żadnych znaczących zmian, nawet w przypadku wody zanieczyszczającej smar
- Pomaga obniżyć koszty obsługi
- Równoważne z normami ISO 6743-9: L-XBDHB 2 oraz DIN 51 502: KP2K – 25



JGL-025 Smar ogólnego stosowania Yamalube Grease Lical, tuba 225g

Smar wodoszczelny do łodzi jak powyżej w tubie 250ml/225g

JTTF-1 Olej Yamalube Trim & Tilt Fluid, 1 litr



Specjalistyczny olej przeznaczony do układów napędowych łodzi, w szczególności do systemów hydraulicznego wciągania i opuszczania podnośnika oraz urządzeń sterujących.

Olej ten został opracowany, aby zapewnić optymalne właściwości smarne oraz ochronę przed zużyciem i korozją w trudnych warunkach morskich. Dzięki swojej unikalnej formule, olej YAMALUBE Power Trim & Tilt Fluid 1l charakteryzuje się wysoką stabilnością termiczną i odpornością na utlenianie, co przyczynia się do przedłużenia trwałości układu hydraulicznego.



JPACG-05 Aktywny żel myjący Yamalube Pro-active cleaning gel - aktywny żel myjący, 500ml



Żel czyszczący Yamalube to szybki i skuteczny uniwersalny środek do czyszczenia motocykli, skuterów, silników zaburtowych, łodzi itp. Zoptymalizowana formuła na bazie wody ulega biodegradacji, dzięki czemu produkt jest przyjazny dla środowiska.

Sposób użycia: Spryskaj cały pojazd żelem do czyszczenia „YAMALUBE Gel Cleaner”, pozostaw na 5 minut, a następnie dokładnie spłucz silnym strumieniem wody.

W przypadku ekstremalnych zabrudzeń (w postaci np. smaru do łańcucha lub zaschniętego oleju) pozostaw preparat na czyszczonej powierzchni maksymalnie na 30 minut. Spłukuj do momentu całkowitego zniknięcia piany. W razie potrzeby użyj gąbki.





J5GH-80 Oryginalny filtr oleju YAMAHA 5GH-13440-80

Filtr ten występuje pod nazwami: 5GH-13440-60, 5GH-13440-61

Filtr oleju Yamaha stosowany w silnikach:

- F15C,F20B,F25D,FT25F
- F30B,F40F, F50H,F60F
- FT50J,FT60G, F70A

Oraz skuterów wodnych EX, EX SPORT, EX DELUXE, EXR / JETBLASTER / VX110, VX1100 / V1, V1 SPORT / VX-C, VX, VX SPORT, CRUISER, DELUXE, LIMITED / SUPERJET (2021-).

Wymiary: wysokość 68 mm, średnica 65 mm



J5GH-71 Oryginalny filtr oleju YAMAHA 5GH-13440-71

Filtr ten występuje pod nazwami: 5GH-13440-70, 5GH-13440-71

Filtr oleju Yamaha stosowany w silnikach:

- F9,9C / FT9,9D / F15A / F20A / F25A / FT25B / F30A / F40A 2000 r. i nowsze
- F50A 1999-2005 r., F50F do 2005 r.
- FT50B 2000 r. i nowsze
- FT50C / FT50G / F60A / F60C / FT60B / FT60D do 2005 r.
- F80A / F80B / F100A 2000 r. i nowsze
- F100B / F100D / F115A / F115B

oraz w skuterach wodnych Yamaha - FX1000 2003-2007 r., - FRT1100 2006-2007 r.

Wymiary: wysokość 73 mm, średnica 65 mm



J68J-03 Oryginalny filtr oleju YAMAHA 69J-13440-03

- Zamiennik modelu 69J-13440-04
- Wykorzystywany do silników zaburtowych o oznaczeniu: F(L)150A, F175A, F(L)200A, F(L)200C, F(L)200F, F(L)200G, F(L)225A, F(L)225B, F225C, F(L)250A, F(L)250B

oraz skuterów wodnych : VX CRUISER HO / VXR / FZR, FZS / FX HO / FX SHO / FX SVHO / GP1800, GP1800R HO, GP1800R SVHO

Wymiary: wysokość 82 mm, średnica 74 mm



JN26 Oryginalny filtr oleju YAMAHA N26-13440-03

Filtr oleju Yamaha stosowany w silnikach:

- F(L)225F, F(L)250D, F(L)300A, F(L)300B
- F(L)350A
- F(L)375, 400, 425, 450 XTO

Wymiary: wysokość 94 mm, średnica 76 mm



OSŁONY ŚRUB NAPĘDOWYCH

Ostona Prop Guard® została zaprojektowana tak, aby otaczała śrubę napędową silnika jak dysza. Taka „dysza” porusza wodę z kontrolowaną siłą kierunkową, co zapewnia łodzi lepsze prowadzenie i większą moc. Prop Guard® zwiększy wydajność śruby napędowej, zmniejszy zużycie paliwa i poprawi prowadzenie łodzi, jednocześnie zmniejszając obciążenie kadłuba i silnika. Prop Guard to lekka, mocna i niekorodująca, formowana wtryskowo, dwuczęściowa ostona z poliwęglanu, która pomaga chronić samą śrubę a także Ciebie przed śrubą. Dwie połówki ostony przykręca się do płyty kawitacyjnej i szkieletu silnika i można je zamontować za pomocą podstawowych narzędzi w ciągu 30 minut.



JPG-9 Ostona śruby silnika 9" Yellow Prop Guard

- Zastosowanie: silniki o mocy od 6 KM do 15 KM
- Na śrubę max 9"
- Kolor żółty



JPG-11 Ostona śruby silnika 11" Orange Prop Guard

- Zastosowanie: silniki o mocy od 9,9 KM do 25 KM
- Na śrubę max 11"
- Kolor pomarańczowy



JPG-13 Ostona śruby silnika 13" Blue Prop Guard

- Zastosowanie: silniki o mocy od 30 KM do 60 KM
- Na śrubę max 13"
- Kolor niebieski



JPG-14 Ostona śruby silnika 14" Red Prop Guard

- Zastosowanie: silniki o mocy od 70 KM do 130 KM
- Na śrubę max 14"
- Kolor czerwony



JPG-16 Ostona śruby silnika 16" Black Prop Guard

- Zastosowanie: silniki o mocy od 110 KM do 350 KM
- Na śrubę max 16"
- Kolor czarny



JEV-02 Ostona śruby napędowej aluminiowa Eval PROP-tector 30-60 HP

- wykonana z aluminium 5083
- odporna na korozję i odkształcenia spowodowane działaniem wody
- nie powoduje drgań i zakłóceń w sterowaniu łodzią
- wymiary L150 x W385 x H367 mm





HYDROSTABILIZATORY

Zwiększają wydajność silników przyczepnych. Redukują kawitację. Zmniejszają zużycie paliwa. Zapewniają odpowiednią stabilizację. Zmniejszają opór hydrodynamiczny i zwiększają prędkość maksymalną.

JST-1 Hydrostabilizator Stinger-1 do silników zaburtowych 4HP-300HP



StingRay
HYDROFOILS

JST-XR3-JR Hydrostabilizator Stinger XRIII Junior do silników zaburtowych 25HP-75HP



StingRay
HYDROFOILS

JST-XR4 Hydrostabilizator Stinger XR4 do silników zaburtowych 40HP-300HP



StingRay
HYDROFOILS

JC88061 Hydrostabilizator do silników zaburtowych Easterner 40HP-225HP (2 cz.)



 **Easterner**

ODZIEŻ I AKCESORIA YAMAHA

J2449-WRM Kamizelka asekuracyjna męska Waverunner Yamaha

J2449-WRD Kamizelka asekuracyjna damska Waverunner Yamaha

Kamizelka neoprenowa Yamaha jest wykonana z najdelikatniejszego i najwygodniejszego neoprenu. Posiada solidny zamek błyskawiczny YKK z przodu, klamry YKK oraz regulowane paski parciane. Dzięki miękkiej piance PVC, kamizelka spełnia nowe standardy branżowe, zapewniając wyjątkową miękkość, elastyczność i komfort. Dodatkowo, na przodzie kamizelki znajduje się D-ring, do którego można przypiąć linkę awaryjną.

- certyfikat 50 N ISO,
- tkanina neoprenowa,
- przedni zamek błyskawiczny,
- 2 zapięcia na klamrę.



J2449-2KL Kamizelka asekuracyjna męska czarna 2 klamry Yamaha

Kamizelka wykonana w całości z neoprenu, dostępna w rozmiarach dla osób o większej sylwetce. Wyposażona w wewnętrzną kieszeń z wodoodporną kieszonką i sznurkiem mocującym, oraz D-ring do przypinania linki ratunkowej. Dzielone panele z pianki zapewniają maksymalną swobodę ruchów, a także wodoodporność. Dodatkowo, kamizelka posiada system drenażowy, który ułatwia odprowadzanie wody.

- certyfikat 50 N ISO,
- przedni zamek błyskawiczny,
- zapinana na dwie klamry



J2449-1KL Kamizelka asekuracyjna męska czarna 1 klamra Yamaha

Kamizelka w wersji slim wykonana w całości z neoprenu, dostępna w rozmiarach dla osób o większej sylwetce. Wyposażona w wewnętrzną kieszeń z wodoodporną kieszonką i sznurkiem mocującym, oraz D-ring do przypinania linki ratunkowej. Dzielone panele z pianki zapewniają maksymalną swobodę ruchów, a także wodoodporność. Dodatkowo, kamizelka posiada system drenażowy, który ułatwia odprowadzanie wody.

- certyfikat 50 N ISO,
- przedni zamek błyskawiczny,
- zapinana na klamrę





J3035 Pianka męska długa Yamaha

Pełna pianka, męska.

Pianka neoprenowa typu full flex zapewni Ci komfort poruszania się.

Specjalne szwy są szczelne i zapewniają piance elastyczność.

- Zszywana konstrukcja
- Zamek błyskawiczny z tyłu
- Pianka neoprenowa typu full flex
- Pełna pianka neoprenowa 2/3
- Ochronne nakolanniki



PONTONY YAMAHA

Niezawodne pontony Yamaha w szerokiej gamie modeli:

Z podłogą rolowaną z listw (2-3 osoby):

- YAM 200T, YAM 240T



Z podłogą pompowaną (3-5 osób)

- YAM 240Air, YAM 275Air
- YAM 310Air-V, YAM 350Air-V – z dnem pompowanym V



Z podłogą aluminiową i dnem V (4-7 osób)

- YAM Sport 275S, 310S, 340S, 420S



SKUTERY WODNE YAMAHA

W naszej ofercie pełna gama aktualnych modeli skuterów wodnych Yamaha, części zamiennych i eksploatacyjnych, akcesoriów. Oferujemy także przyczepy do skuterów. Dostępna sprzedaż ratalna.



raty





ŁODZIE TYPU RIB Z KADŁUBEM ALUMINIOWYM HIGHFIELD

Jesteśmy przedstawicielem i importerem na Polskę łodzi pneumatycznych typu RIB z kadłubem aluminiowym wiodącego, renomowanego producenta Highfield Boats. W ofercie modele przeznaczone do rekreacji oraz do zastosowań profesjonalnych.



Serwis i sprzedaż łodzi pneumatycznych, silników zaburtowych i skuterów wodnych

Oferujemy profesjonalny, kompleksowy **serwis** (przeglądy, naprawy, części zamienne, akcesoria) łodzi pneumatycznych, skuterów wodnych, silników łodziowych zarówno zaburtowych jak i stacjonarnych **wszystkich marek**. Posiadamy autoryzację Yamaha.

AUTORYZOWANY SALON I SERWIS YAMAHA MARINE



Szczecin



Szczecin Yamaha sprzedaż: Marcin
tel. +48 91 88 08 350
kom. +48 668 132 659
Email: yamaha.szczecin@griffin-marine.pl

Szczecin Yamaha serwis: Adam
tel. +48 91 88 08 330
kom. +48 728 553 420
Email: yamaha.szczecin.serwis@griffin-marine.pl

Gdynia



Gdynia Yamaha sprzedaż i serwis: Michał
Tel. : +48 58 690 76 40
kom. : +48 795 179 053
yamaha.gdynia@griffin-marine.pl