

OFERTA ŻEGLARSKA

NA SEZON 2024

KATALOG PRODUKTÓW

Obowiązuje od 05.02.2024



GRIFFIN GROUP
MARINE



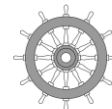

Prowadzimy sprzedaż hurtową i detaliczną, stacjonarną oraz wysyłkową. Wszelkie zapytania prosimy kierować do naszego działu handlowego.



SZCZECIN

Łukasz Czyżewski
Specjalista ds. Handlu
Tel. +48 91 8808 338
Tel. kom. +668 132 663
lczyzewski@griffin-marine.pl

Anna Markowska
Specjalista ds. Handlu
Tel. +48 91 8808 342
Tel. kom. +734 141 901
amarkowska@griffin-marine.pl

Marcin Berezowski - Yamaha
Łodzie i silniki zaburtowe
Tel. +48 91 8808 350
Tel. kom. +668 132 669
yamaha.szczecin@griffin-marine.pl



GDYNIA

Paweł Popiel
Specjalista ds. Handlu
Tel. : +48 58 690 76 38
Tel. kom. : +668 132 676
ppopiel@griffin-marine.pl

Wiesław Sierakowski
Specjalista ds. Handlu
Tel. : +48 58 690 76 37
Tel. kom. : +668 132 657
wsierakowski@griffin-marine.pl

Michał Kosecki - Yamaha
Łodzie i silniki zaburtowe
Tel. : +48 58 690 76 40
Tel. kom. : +795 179 053
yamaha.gdynia@griffin-marine.pl

Zawartość

A.	PIROTECHNIKA SYGNALIZACYJNA	3
B.	KOŁA RATUNKOWE i SPRZĘT RATOWNICZY	4
B.	KAMIZELKI RATUNKOWE, SZELKI, WĄSY	9
B.	SZTORMIAKI I KOMBINEZONY RATUNKOWE	15
C.	TRATWY RATUNKOWE i OSPRZĘT	18
D.	ELEKTRONIKA MORSKA McMurdo (EPIRB, SART, PLB, AIS)	25
E.	LAMPY, LATARKI, REFLEKTORY, ŻARÓWKI	29
F.	KOMPASY Ritchie Navigation	32
G.	INSTRUMENTY i POMOCE NAWIGACYJNE	35
GA.	POZOSTAŁE WYPOSAŻENIE	39
H.	ODBIJACZE, BOJE, PŁYWAKI	46
HA.	POKROWCE, WIESZAKI, LINKI i KOSZE DO ODBIJACZY	58
I.	LINY, SZEKLE, AMORTYZATORY CUMOWNICZE	64
J.	SILNIKI, SKUTERY WODNE I PONTONY YAMAHA	66
J.	OSŁONY PROP GUARD, ŁODZIE RIB HIGHFIELD	67



A. PIROTECHNIKA SYGNALIZACYJNA

Art. A01 Rakieta spadochronowa czerwona MK8A, SOLAS, EC-MED

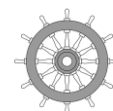

MED WHEELMARK



Kolor światła: czerwony
Wysokość świecenia: 300 m
Średnica: 32 mm

Intensywność świecenia: 30,000 Cd
Waga: 235 g
Średnica uchwytu: 38 mm

Czas świecenia: 40 sekund
Długość: 295 mm

Art. A02 Pławka dymna pomarańczowa MK9, SOLAS, EC-MED.

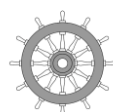

MED WHEELMARK



Wysokość: 114 mm

Średnica: 82 mm

Waga: 370 g

Czas dymienia: minimum 3 minuty

Kolor dymu: pomarańczowy

Zapalnik: z bezpiecznym, 2 sekundowym opóźnieniem

Art. A03 Pochodnia ręczna czerwona mk8, SOLAS, EC-MED.

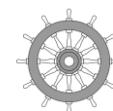

MED WHEELMARK



Kolor światła: czerwony

Czas świecenia: min. 60 sekund

Intensywność świecenia: min. 15,000 Cd

Waga: 160g

Średnica: 28 mm

Długość: 175 mm

Długość (rozłożona): 280 mm

Art.A09 Lekka rakiетnica żeglarska Pains Wessex 55665 / Comet



W zestawie 1 rakiетnica i 9 naboјów czerwonych w wodoodpornym pojemniku.

- Wysokość świecenia: około 46 m
- Czas świecenia: 5,5 s
- Siła świecenia: ok. 10.000 Cd
- Wymiary (mm): 180mm x 58mm x 25mm
- Waga: 160 g



Art.A18 Pojemnik wodoszczelny na pirotechnikę „MINI”

- Pojemność 3 litry, pomieści 5 rakiet lub 10 pochodni
- Wymiary wewnętrzne: średnica 10,5 cm, wysokość: 30 cm



Art.A19 Pojemnik wodoszczelny na pirotechnikę 12L

Wodoszczelny, pływający pojemnik na pirotechnikę o pojemności 12 L.

- Pomieści standardowy zestaw pirotechniki SOLAS
- (4 rakiety, 6 pochodni i 2 pławki dymne)
- lub zestaw na mostek (12 rakiet spadochronowych)
- Wymiary wewnętrzne: średnica pojemnika 19-21 cm, średnica otworu 14,3 cm, wysokość 36,5 cm



B. KOŁA RATUNKOWE I SPRZĘT RATOWNICZY

Art.B01 Koło ratunkowe lekkie EVAL z taśmą odblaskową śr. 75 cm, SOLAS/MED

- Materiał: polietylen, wewnątrz pianka poliuretanowa
- Waga: 2,50 kg
- Średnica zewn./wew. 75,0 – 43,6 cm
- Grubość: 10,5 cm
- Uznanie morskie: EC-MED. SOLAS 74, L.S.A Code, 96/98/EC
- Kolor: pomarańczowy

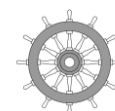

MED WHEELMARK



Art.B012 Koło ratunkowe lekkie Saffin z taśmą odblaskową śr. 72 cm, SOLAS/MED

- Materiał: polietylen HDPE, wewnątrz pianka poliuretanowa
- Waga: 2,50 kg
- Średnica zewn./wew. 72,0 - 44,8 cm
- Grubość: 11 cm
- Uznanie morskie: EC-MED. SOLAS 74, L.S.A Code, 96/98/EC
- Kolor: pomarańczowy

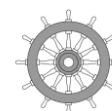

MED WHEELMARK



Art. B02 Koło ratunkowe lekkie typu MAGNUM z taśmą odblaskową, śr. 60 lub 61 cm SOLAS

- Materiał: polietylen, wewnątrz pianka poliuretanowa
- Waga: 2,50 kg
- Średnica zewn./wew. 60/61,0 – 40/41,0 cm
- Grubość: 13 cm
- Uznanie morskie: EC-MED./SOLAS
- Kolor: pomarańczowy

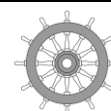

WHEELMARK



Art. B025 Koło ratunkowe Corallo białe z niebieskimi pasami

- Materiał: polistyren pokryty elektrycznie spawanym PCV
- Waga: 0,85 kg
- Średnica zewn./wew. 65/40 cm



Art. B026 Koło ratunkowe Corallo białe z czerwonymi pasami

- Materiał: polistyren pokryty elektrycznie spawanym PCV
- Waga: 0,85 kg
- Średnica zewn./wew. 65/40 cm



Art. B03 Koło ratunkowe lekkie bez taśmy odblaskowej, śr. 57 cm

- Materiał: polietylen, wewnątrz pianka poliuretanowa
- Waga: 1,35 kg, średnica zewn./wew. 57,0 – 35,0 cm
- Kolor: pomarańczowy
- Bez taśmy odblaskowej i uznania



Art. B035 Koło ratunkowe podkowa SAFFIN, kolor żółty

Art. B036 Koło ratunkowe podkowa SAFFIN, kolor pomarańczowy

Materiał: pianka (polietylen) pokryta pokrowcem syntetycznym zamykanym na zamek błyskawiczny.

- Wyporność: 122 N
- Średnica wewn. około 29 cm
- Średnica zewnętrzna: 57 cm
- Grubość: 9,0 cm



Art. B04 Koło ratunkowe podkowa, kolor żółty

Art. B05 Koło ratunkowe podkowa, kolor pomarańczowy

- Materiał: pianka (polietylen) pokryta pokrowcem syntetycznym zamykanym na zamek błyskawiczny
- Średnica wewn. około 28 cm
- Średnica zewnętrzna: 56 cm
- Grubość: 10 cm



Art. B052 Zasobnik do koła rat. MAGNUM z linką 30m fi 8mm

Solidny zasobnik wykonany z wytrzymałego polietylenu odpornego na działanie promieni UV. Przeznaczony do zamontowania wewnątrz kół o średnicach zewnętrznych ok. 61 cm (art. B02). W środku znajduje się linka asekuracyjna o średnicy 8 mm i długości 30 m.

- Wymiary (mm): dł.38,5 x szer.11,5 x wys.7,5 cm



Pasuje do jachtowych kół morskich o mniejszej średnicy np. typu Magnum)

Art. B053 Zasobnik do koła ratunkowego z linką 30m fi 8mm Eval



Solidny zasobnik wykonany z wytrzymałego polietylenu odpornego na działanie promieni UV. Przeznaczony do zamontowania wewnątrz kół o średnicach zewnętrznych 70-75 cm (art. B01, B012). W środku znajduje się linka asekuracyjna o średnicy 8 mm i długości 30 m.

- Wymiary (mm): dł.45 x szer.11,5 x wys.7,5 cm



Pasuje do większości klasycznych kół morskich np. Saffin (Art.B012) i kół Eval (Art.B01)

Art. B054 Zasobnik do koła ratunkowego Saffin z linką pływającą 30m



Solidny zasobnik z polietylenu wraz z linką asekuracyjną o długości 30 m. Przeznaczony do zamontowania wewnątrz kół o średnicach wewnętrznych 46-47 cm. Na zasobniku dwie instrukcje obsługi: polska i angielska.

- Wymiary (mm): dł.47 x szer.12 x wys.7,2 cm



Pasuje do większości klasycznych kół morskich np. Saffin (Art.B012) i kół Eval (Art.B01)

Art. B0545 Zasobnik do koła ratunkowego CSB z linką pływającą 30m

Solidny zasobnik z polietylenu wraz z linką asekuracyjną o długości 30 m. Przeznaczony do zamontowania wewnątrz kół o średnicach wewnętrznych 47-48 cm

- Wymiary (mm): dł.48 x szer.11,5 x wys.8 cm



Art. B055 Linka do koła ratunkowego 30m śr. 8mm

- Materiał: linka polietylenowa zakończona nylonowym haczykiem
- Kolor: pomarańczowy



Art. B067. Pławka świetlna Daniamant L170 do koła ratunkowego wraz z linką i bateriami, SOLAS

Super kompaktowa (jedna z najmniejszych i najlżejszych na świecie tylko 88g!), kompletna pławka świetlna z najnowszą technologią LED



- „Załóż i zapomnij” – bateria ważna 5 lat, łatwy montaż, uchwyt i linka w zestawie,
- Wymiary: wysokość 77mm, \varnothing 75mm, waga: 88g,
- Pławkę można włączać i wyłączać ręcznie przez przesuwanie suwaka,
- Zasilanie: wbudowana bateria litowa (nie wymienia się),
- Uznanie morskie: EC-MED. SOLAS 74, L.S.A. CODE, 96/98/EC





Art. B081 Uchwyt 14130 do koła ratunkowego

(pasuje standardowe koło ratunkowe o grubości 10 cm lub podkowa)

- Materiał: aluminium, pasek z nylonu



Art. B082 Uchwyt 11584 do koła ratunkowego typu MAGNUM

(pasuje szersze koło ratunkowe o grubości do 13 cm)

- Materiał: stal nierdzewna, pasek z nylonu

Art. B083 Uchwyt 80248 do kół ratunkowych i podków

(pasuje na koło ratunkowe o grubości 10-12 cm)

- Materiał: stal nierdzewna AISI 316, tworzywo sztuczne
- Do mocowania na relingu o śr. 22-25 mm



Art. B0845 Uchwyt trójramienny ocynk do koła ratunkowego

- pasuje do standardowych (śr. 72-75 cm), okrągłych kół morskich,
- stal ocynkowana,
- przeznaczony dla większych jednostek pływających,
- koło na zdjęciu pokazane przykładowo (do kupienia osobno)
- przeznaczony dla większych jednostek pływających



Art. B0846 Uchwyt trójramienny inox do koła ratunkowego

- pasuje do standardowych (śr. 72-75 cm), okrągłych kół morskich
- stal nierdzewna,
- przeznaczony dla większych jednostek pływających.



Art. B0851 Kaseta na koło ratunkowe z pokrywą

Kaseta ze zdejmowaną pokrywą do przechowywania wszystkich rodzajów kół ratunkowych o średnicy zewnętrznej od 600mm do 750mm. Mocowanie do ściany lub na słupku. Materiał: wytrzymały polietylen o maksymalnej wytrzymałości na promieniowanie UV.



Art. B0853 Słupek do kasety B0851

Słupek (wys. 150cm) ze wzmocnionej stali ocynkowanej umożliwia montaż kasety do podłoża.



Art. B0851 Kaseta na koło ratunkowe z pokrywą bez słupka

Kaseta na koło ratunkowe wraz z pokrywą w kolorze pomarańczowym (jak opisany powyżej art. B085) ale bez słupka.

Art. B0859 Pętla ratownicza MOB z linką 40m

Kompletny osprzęt służący do podciągania rozbitka z wody na pokład.

Może służyć także do holowania nieprzytomnej osoby.

Komplet składa się z części pływającej o wyporności 65N, klamry bezpieczeństwa oraz 40 metrowej liny.

Może być na stałe zamocowany do relingu.

Wymiary: długość 50 cm, szerokość 27 cm, grubość 15 cm



Art. B086 Rzutka ratownicza 25 m SAFETY CORD

Rzutka 25m w rękawie do przyciągania rozbitków do łodzi

- obydwa końce zarobione odpowiednimi uchwytami
- można nią łatwo rzucać na duże odległości



Art. B087 Uchwyt (kosz) do rzutki ratowniczej 25 m (art.B086)

- wykonany ze stali nierdzewnej



Art. B070 Bojka ratownicza AURORA Aquarius (z uzn. PRS)

- materiał: polietylen + wypełnienie pianką poliuretanową
- dł 84 cm, szer 37 cm, grubość 9 cm
- z linką
- posiada certyfikat PRS



Art. B088 Boja ratownicza typu „PAMELKA”

- z polietylenu, wypełniona pianką poliuretanową,
- z linką,
- wymiary: 68 x 24 cm





B. KAMIZELKI RATUNKOWE, SZELKI, WAŚY

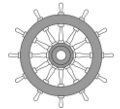

MED WHEELMARK



Art. B09 Pas ratunkowy SAFFIN dla dorosłych (bez oświetlenia), SOLAS

Pas ratunkowy 150N dla osób dorosłych i ponadgabarytowych o wadze od 43kg do 140 kg oraz obwodzie w klatce piersiowej do 175 cm.

- bardzo lekki, doskonale pływający i odporny na korozję chemiczną,
- spełnia wszystkie wymogi SOLAS /Kodeksu LSA wraz z ostatnimi poprawkami
- z gwizdkiem i linką (do wiązania rozbitków ze sobą),
- oświetlenie do pasa oferowane osobno (opcja dodatkowa)
- wymiary (w stanie złożonym):dł. 40 cm x szer. 33cm x wys. 23cm,
- uznanie: EC-MED./GL
- kolor pomarańczowy
- para pasów składa się w kostkę o wym. 45x34x34 cm



Art. B091 Pas ratunkowy Eval dla dorosłych SOLAS

Pas ratunkowy 150N dla osób dorosłych i ponadgabarytowych o wadze od 43kg do 140 kg oraz obwodzie w klatce piersiowej do 175 cm.

- bardzo lekki, doskonale pływający i odporny na korozję chemiczną,
- spełnia wszystkie wymogi SOLAS /Kodeksu LSA wraz z ostatnimi poprawkami
- z gwizdkiem i linką (do wiązania rozbitków ze sobą),
- oświetlenie do pasa oferowane osobno (opcja dodatkowa)
- wymiary: 615 x 385 x 100mm
- uznanie: EC-MED./ Polski Rejestr Statków
- kolor pomarańczowy



Art. B101 Pas ratunkowy Eval dla dzieci, SOLAS

Pas ratunkowy SOLAS dla dzieci (o wadze od 15 do 43 kg)

- bardzo lekki, doskonale pływający i odporny na korozję chemiczną,
- spełnia wszystkie wymogi SOLAS /Kodeksu LSA
- z gwizdkiem i linką (do wiązania rozbitków ze sobą),
- oświetlenie do pasa oferowane osobno (opcja dodatkowa)
- wymiary: 545 x 310 x 95mm
- uznanie: EC-MED./Polski Rejestr Statków
- kolor pomarańczowy

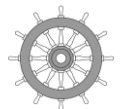

MED WHEELMARK



Art. B103 Kamizelka asekuracyjna Besto Dinghy 50N ISO

Uniwersalny, podstawowy model kamizelki wypornościowej

- Tkanina 100% poliester
- Regulowany pas z klamrą nexus
- Lekka pianka PE
- Krótki fason zapewniający optymalne dopasowanie w pozycji siedzącej (kajak, canoe, ponton itp.)
- Sznurowane zapięcie u góry i z dołu dla maksymalnego bezpieczeństwa,
- Duże wcięcie pod szyją zapewnia komfort użytkowania
- Zgodna z ISO 12402-5



LIFESAVER SINCE 1920

DOSTĘPNE ROZMIARY – S, M, L, XL, XXL

Art. B104 Kamizelka asekuracyjna Besto Dinghy Zipper 50N ISO

Uniwersalny, podstawowy model kamizelki wypornościowej zapinanej na zamek błyskawiczny

- Tkanina 100% poliester
- Regulowany pas z klamrą nexus
- Lekka pianka PE
- Krótki fason zapewniający optymalne dopasowanie w pozycji siedzącej (kajak, canoe, ponton itp.)
- Zamek błyskawiczny + sznurowane zapięcie u góry i z dołu dla maksymalnego bezpieczeństwa,
- Duże wcięcie pod szyją zapewnia komfort użytkownika
- Zgodna z ISO 12402-5



DOSTĘPNE ROZMIARY – S, M, L, XL, XXL

Art. B1053 Kamizelka neoprenowa 50N Besto Neo Active Black/Grey/Orange

Specjalistyczna kamizelka asekuracyjna 50N na skuter wodny, narty wodne czy deskę wakeboard. Miękka, elastyczna i dobrze dopasowana do ciała.

- Dwie mocne klamry Nexus
- D-ring do zapięcia zrywki silnika
- Miękka, wygodna tkanina neoprenowa o grubości 1,5 mm
- Super miękka pianka PVC
- System odprowadzania wody
- Mocny zamek błyskawiczny Nexus
- ISO 12402-5



Art. B1055 Kamizelka ratunkowa 100N ISO Besto Econ

Lekka, doskonałej jakości kamizelka ratunkowa wypełniona pianką PE. Zapewnia bezpieczeństwo i ułatwia odwracanie tonącego na plecy.

Materiał zewnętrzny: 100% poliester ISO EN 20471 o doskonałej widoczności
Materiał wewnętrzny: pianka PE (polietylenowa)
Zapinana na klamrę i zamek błyskawiczny
Posiada gwizdek sygnalizacyjny oraz taśmę odblaskową
W bieżącej sprzedaży rozmiary: M, L i XL



Art. B11 Gwizdek morski do pasa ratunkowego

Nie koroduje (tworzywo sztuczne)
Kolor: pomarańczowy
Zgodny z wymogami SOLAS 74, Kodeksu LSA oraz EN12402-8



Art. B132 Światło do pasa ratunkowego aktywowane wodą morską i słodką (automatycznie), SOLAS

W komplecie wraz z klipsem do mocowania. Wodoodporna konstrukcja.
Siła świecenia minimum 0,75 Cd; czas świecenia: minimum 8 godzin
Uznania: EC- MED, USCG, TC.
Wymiary: 61 x 31 x 21mm; waga: 42g

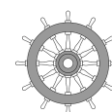

MED WHEELMARK

Daniamant
Be safe at sea

Art. B14 Uprząż asekuracyjna (szelki bezpieczeństwa) dla dorosłych Eval

- Dla osób dorosłych o wadze powyżej 50 kg
- Na klatkę piersiową o obwodzie od 70 cm do 150 cm,
- Spełnia wymogi normy ISO 12401
- Klamra i D-ring ze stali nierdzewnej
- Regulacja w pasie i na ramionach



Art. B145 Uprząż asekuracyjna (szelki bezpieczeństwa) dla dorosłych VSG

- Dla osób dorosłych o wadze powyżej 50 kg
- Na klatkę piersiową o obwodzie od 80 cm do 125 cm,
- Spełnia wymogi normy ISO 12401
- Klamra i D-ring ze stali nierdzewnej
- Regulacja w pasie i na ramionach



Art. B15 Uprząż asekuracyjna (szelki bezpieczeństwa) dla dzieci

- Dla dzieci o wadze od 20 do 50 kg
- Na klatkę piersiową o obwodzie od 50 cm do 90cm,
- Spełnia wymogi normy ISO 12401
- Klamra i D-ring ze stali nierdzewnej
- Regulacja w pasie i na ramionach



Art. B155 Linka asekuracyjna (wąsy) do szelek bezpieczeństwa z 1 karabińczykiem

- Długość: 195 cm
- Waga: 310 g
- Jeden karabińczyk ze stali nierdzewnej, na drugim końcu pętla
- Spełnia wymogi normy ISO 12401



Art. B16 Linka asekuracyjna (wąsy) do szelek bezpieczeństwa z 2 karabińczykami

- Długość: 185 cm
- Waga: 373 g
- Karabińczyki ze stali nierdzewnej
- Spełnia wymogi normy ISO 12401



Art. B17 Linka asekuracyjna (wąsy) do szelek bezpieczeństwa z 3 karabińczykami

- Długość: 200 cm
- Waga: 548 g
- Spełnia wymogi normy ISO 12401



Art. B18 Linka asekuracyjna elastyczna (wąsy)
do szelek bezpieczeństwa z 2 karabińczykami

- Długość: 120-180 cm
- Waga: 380 g
- Karabińczyki ze stali nierdzewnej
- Spełnia wymogi normy ISO 12401



Art. B185 Linka asekuracyjna (wąsy) do szelek bezpieczeństwa
z 3 karabińczykami jedna linka elastyczna

- Długość całkowita: 1 m + 2 m
- Spełnia wymogi normy ISO 12401

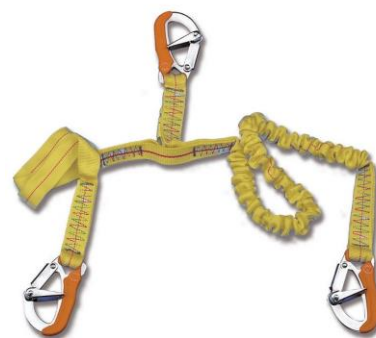

Art. B205 Kamizelka pneumatyczna 150N CE ISO 12402/ISO 12401
MULLION STREAM– kolor granatowy



Kamizelka pneumatyczna Mullion Stream 150N CE to zaprojektowana dla żeglarzy kamizelka pneumatyczna ogólnego stosowania wraz ze zintegrowanymi szelkami bezpieczeństwa. Przeznaczona do ciągłego noszenia. Nasz bestseller.

Kamizelka o klasycznym kształcie podkowy, posiada asymetryczną, pojedynczą komorę wypornościową, zapewniającą doskonałe dopasowanie do ciała oraz optymalne ustawienie rozbitka w wodzie twarzą do góry. Zwalnianie automatyczne (tabletką solną HR) i ręczne. Dla osób o wadze powyżej 40 kg i obwodzie klatki od 55 do 140cm.



Art. B206 Kamizelka pneumatyczna 150N CE ISO 12402/ISO 12401
MULLION STREAM – kolor czerwony

Ten sam model kamizelki jak opisany powyżej (art. B205) ale w czerwonej wersji kolorystycznej.



Art. B207 Kamizelka pneumatyczna 150N CE
MULLION STREAM 150N CE – kolor czarny

Ten sam model kamizelki jak opisany wcześniej (art. B205) ale w czarnej wersji kolorystycznej.





Art. B2075 Kamizelka pneumatyczna 150N CE
MULLION STREAM 150N CE – kolor żółty jaskrawy

Ten sam model kamizelki jak opisany wcześniej (art. B205) ale w nowym, atrakcyjnym jaskrawożółtym kolorze hi-vis (high-visibility)



Art. B2075 Kamizelka pneumatyczna Mullion Ultrafit Hi-Tide 150 ISO

Wygodna w noszeniu, dobrze przylegająca do ciała kamizelka 150N z normą ISO. Ma klasyczny kształt podkowy. Wyposażona w szelki łagodzące nacisk kamizelki na szyję i ramiona.



Główne cechy

- wyporność ponad 150N (157 N), spełnia normę EN ISO 12402-3,
- wytrzymała wodoodporna tkanina,
- podwójne szelki zapewniają wygodę i redukcję wagi na karku,
- **pokrowiec zapinany na zamek błyskawiczny,**
- klamry pasa ze stali nierdzewnej,
- regulowany pas biodrowy,
- odpinany pas kroczny w komplecie,
- zintegrowane szelki bezpieczeństwa zgodne z EN ISO12401,
- rurka do napełniania ustnego, gwizdek morski, taśma SOLAS na komorze,
- inflator Halkey Roberts Alpha
- przeznaczona dla osób o wadze powyżej 40 kg i obwodzie klatki piersiowej od 86 do 151 cm,



Art. B208 Kamizelka pneumatyczna Mullion Ultrafit Hi-Tide 275 ISO

Wygodna w noszeniu, dobrze przylegająca do ciała kamizelka 275 N z normą ISO. Stylizowany kształt podkowy wraz z pasami na ramię, łagodzącymi nacisk kamizelki na szyję i ramiona.



Główne cechy

- wyporność ponad **275N** (294 N), norma **EN ISO 12402-2**
- dla osób o wadze ponad 50 kg i obwodzie klatki od 86 do 151 cm,
- wytrzymała wodoodporna tkanina,
- podwójne szelki zapewniają wygodę i redukcję wagi na karku,
- **pokrowiec zapinany na zamek błyskawiczny,**
- zapinana na zamek błyskawiczny,
- zapięcia pasków ze stali nierdzewnej,
- regulowany pas biodrowy, odpinany pas kroczny,
- zintegrowane szelki bezpieczeństwa zgodne z EN ISO12401

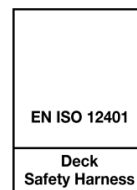

Art. B209 Kamizelka pneumatyczna 150N ISO MULLION STREAM
ze zwalniakiem hydrostatycznym Hammar – kolor czerwony

Kamizelka Mullion Stream jak opisana wcześniej (art. B205-6-7) ale do zwalniania automatycznego, zamiast tradycyjnego mechanizmu z bobinem zastosowano system ze zwalniakiem hydrostatycznym firmy C.M. Hammar. Dzięki temu kamizelka uruchomi się automatycznie dopiero po zanurzeniu w wodzie na głębokość min. 10 cm i jest całkowicie odporna na przypadkowe napełnienie spowodowane zamoczeniem lub zawilgoceniem.

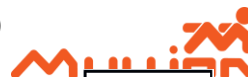

Art. B209N Kamizelka pneumatyczna 150N ISO MULLION STREAM ze zwalniakiem hydrostatycznym Hammar – kolor granatowy

Kamizelka Mullion Stream jak opisana wcześniej (art. B205) ale do zwalniania automatycznego, zamiast tradycyjnego mechanizmu z bobinem zastosowano system ze zwalniakiem hydrostatycznym firmy C.M. Hammar. Dzięki temu kamizelka uruchomi się automatycznie dopiero po zanurzeniu w wodzie na głębokość min. 10 cm i jest całkowicie odporna na przypadkowe napełnienie spowodowane zamoczeniem lub zawilgoceniem.



Art. B210 Kamizelka pneumatyczna Mullion Stream dla dzieci 100N ISO

- wyporność 114N, spełnia normę EN ISO 12402-3
- wytrzymała wodoodporna tkanina, pokrowiec zapinany na rzepy,
- klamry paska ze stali nierdzewnej, regulowany pas biodrowy,
- odpinany pas kroczy w komplecie, zintegrowana uprząż pokładowa zgodna z normą EN ISO12401
- rurka do napełniania ustnego, gwizdek morski, taśma odblaskowa na komorze,
- inflator Halkey Roberts Alpha, nabój CO2 24g
- przeznaczona dla dzieci o wadze od 15 do 40 kg, wzroście powyżej 79cm i obwodzie klatki piersiowej do 130 cm



Art. B211. Pneumatyczna kamizelka ratunkowa Mullion Hi-Rise 275 N SOLAS

Kamizelka pneumatyczna SOLAS Mullion (UK) zgodna z ostatnimi poprawkami SOLAS -MSC.200(80) and MSC.207(81). Dzięki nowej konstrukcji i zwiększonej pływalności twarz rozbitka znajduje się wyżej poziomu wody niż w innych kamizelkach.

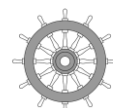

MED WHEELMARK

- Kamizelka dwukomorowa, wyporność 275 N
- Dla osób dorosłych o wadze od 40 kg do 120 kg i większej
- Maksymalny obwód w klatce piersiowej 180 cm
- Z oświetleniem automatycznym (aktywowanym wodą),
- Zintegrowane szelki bezpieczeństwa, pas kroczy, Gwizdek morski, taśma odblaskowa oraz linka do wiązania rozbitków ze sobą SOLAS, uznanie EC-MED.,
- Autoryzowany serwis i oryginalne części zamienne dostępne w kraju (Griffin Group). Pokrowiec w kolorze czerwonym

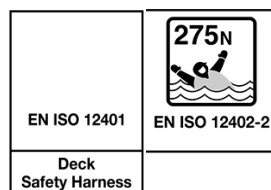

Art. BE22 Nabój CO2 33g do kamizelek 150N CE

Standardowy nabój CO2 33g do kamizelek pneumatycznych 150N CE



Art. BM223 Zestaw serwisowy MULLION (nabój, bobin żółty Halkey Roberts, zawlecзка) do kamizelek pneumatycznych (np. Mullion Stream 150N)

Zestaw części serwisowych do kamizelek pneumatycznych Mullion Stream 150N CE zawierający nabój CO2 33g, zawleczkę i bobin do głowicy typu **Halkey Roberts Alpha**



Art. BE223 Zestaw serwisowy UML AUTO-MK5 (nabój, UML-5, zawlecзка) do kamizelek pneumatycznych

Zestaw części serwisowych do kamizelek pneumatycznych 150N CE zawierający nabój CO2 33g, zawleczkę i bobin do głowicy typu **United Moulders UML-5**





SZTORMIAKI I KOMBINEZONY RATUNKOWE



Art. B23 Kombinezon wypornościowy oddychający Mullion X5000 1MG9 EN 393 : 1994 + EN 343 : 2003 + A1 : 2007 / Class 3-1

Oddychający, jednoczęściowy; wyporność własna 88 Newtonów, norma EN 393, zabezpiecza przed szokiem termicznym i hipotermią; taśma odblaskowa SOLAS na kapturze, ramionach, nadgarstkach i kostkach; kaptur w dobrze widocznym, jaskrawym kolorze, chowany w kołnier; kieszenie wyłożone polarem; wewnętrzne regulowane na rzepy manszety neoprenowe na nadgarstkach; otwory wentylacyjne na plecach i klatce piersiowej; zamki błyskawiczne pod pachami do regulacji temperatury wewnętrznej; warstwa zewnętrzna z materiału dobrze oddychającego; pianka warstwy wewnętrznej perforowana; specjalnie zaprojektowana podszewka; komfortowy kombinezon dla żeglarzy, wędkarzy, rybaków i załóg jednostek pływających.



Rozmiar S, M, L, XL, 2XL, 3XL

Art. B231 Kombinezon wypornościowy oddychający Mullion X5000 dwuczęściowy (kurtka i spodnie) EN ISO 12402-5/6: 2006+A1:2010 + EN 343 : 2003 + A1 : 2007 / Class 3-1

Komfortowy, oddychający kombinezon wypornościowy Mullion X5000 (jak opisano w art. B23) w wygodnej w użyciu, dwuczęściowej wersji.



Koniec serii – ograniczona dostępność rozmiarów

Kurtka
rozmiar M, L

Spodnie
rozmiar M, L



Art. B24 Kombinezon wypornościowy Mullion Aquafloat Superior jednoczęściowy EN ISO 15027-1 : 2012 Class D + EN ISO 12402-5/6: 2006+A1:2010 + EN 343 : 2003 + A1 : 2007 / Class 3-1

Aquafloat Superior spełnia wymogi normy **ISO 15027: Klasa D – 2 godzinna ochrona termiczna** w zimnej wodzie.

Wyporność własna 74 Newtony, norma EN 343; zabezpiecza przed szokiem termicznym i hipotermią; **warstwa zewnętrzna wodoodporna i odporna na ścieranie wykonana z poliestru 500D**; taśma odblaskowa SOLAS na kapturze, ramionach, nadgarstkach i kostkach; kaptur w dobrze widocznym, jaskrawym kolorze, chowany w wysoki kołnier; kieszenie na piersiach z przeciwdeszczowymi klapkami i gwizdkiem morskim; dwie kieszenie na udach do ogrzewania rąk wyłożone polarem; wewnętrzne regulowane na rzepy manszety neoprenowe na nadgarstkach; wzmocnione obszary kolan i siedzenia; nogawki rozpinane na zamek błyskawiczny ułatwiają zakładanie kombinezonu z założonymi butami; paski na rzepy do zaciskania rękawów i nogawek.

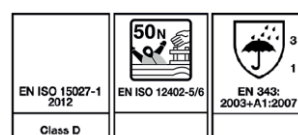

Rozmiar S, M, L, XL, 2XL, 3XL

Art. B242 Kombinezon wypornościowy Mullion Aquafloat Superior - dwuczęściowy
Kurtka EN ISO 12402-5: 2006+A1:2010 ; EN ISO 12402-
6:2006+A1:2010 + EN 343 : 2003 + A1 : 2007 Class 3-1
Spodnie: EN ISO 12402-5: 2006+A1:2010 ; EN ISO 12402-
6:2006+A1:2010 + EN 343 : 2003 + A1 : 2007 Class 3-1



Kombinezon podobny jak B24 (wersja dwuczęściowa nie spełnia normy ISO 15027) ale w wygodniejszej w użytkowaniu, dwuczęściowej wersji.

Kurtka

rozmiar S, M, L, XL, 2XL, 3XL

Spodnie

rozmiar S, M, L, XL, 2XL, 3XL

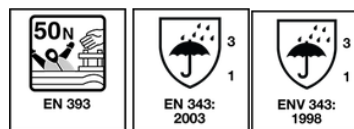

Art. B251 Dwuczęściowy kombinezon wypornościowy MULLION Northsea2 Hi-Vis
EN ISO 12402-5/6:2006+A1:2010+prEN:2017+ EN 343 : 2003 / Class 3-1



Popularny kombinezon wypornościowy teraz w nowym, doskonale widocznym kolorze., **dwuczęściowy** (oferowany tylko w komplecie kurtka + spodnie); idealny dla wędkarzy, rybaków, żeglarzy, strażaków; wyporność łącznie 121 Newtonów (rozmiar L), norma EN 343; zabezpiecza przed szokiem termicznym i hipotermią;

- warstwa zewnętrzna wodoodporna i odporna na ścieranie wykonana z poliestru 210D
- zwijany, ocieplany kaptur z daszkiem w dobrze widocznym, jaskrawym kolorze; przyjemny w dotyku kołnierz z polaru
- zapięcie na zamek błyskawiczny z przodu pod podwójną klapą z zapięciem na rzep
- 2 naszywane kieszenie na piersi z wodoodpornymi klapami
- 2 naszywane kieszenie na wysokości pasa z wodoodpornymi klapami
- 2 naszywane kieszenie na spodniach z wodoodpornymi klapami
- regulowane elastyczne szelki
- zapięcie na zamek i klin na nogawce dla łatwego zakładania na buty
- taśma odbłaskowa na kapturze i piersi
- 1 kieszeń wewnętrzna z zamknięciem na rzep.

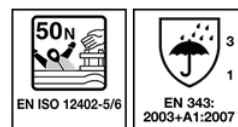

Rozmiar S, M, L, XL, 2XL, 3XL

Art. B28 Kombinezon ochronny Mullion Smart Solas Suit 1A

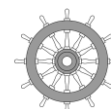

MED WHEELMARK



Lekki i przyjemny w noszeniu pół-suchy kombinezon ochronny (anti-exposure suit) chroniący przed szokiem termicznym i hipotermią. Uniwersalny, ma wiele zastosowań: do rekreacji, pracy lub użycia podczas ewakuacji. Zgodny z SOLAS: 2010.

Zapewnia minimum 1 godzinną ochronę termiczną w zimnej wodzie, chroni przed szokiem termicznym i spowalnia proces hipotermii. Posiada własną pływalność 70 N.

Neoprenowy kaptur zwiększa ochronę termiczną w wodzie, Zdejmowane rękawice termiczne mocowane na paskach przeznaczone do ciągłego noszenia i pracy, chowane w kieszonkach na rękawach.

Regulowany pas z metalową klamrą.

Miękkie, elastyczne skarpety przeznaczone do noszenia we własnym obuwiu.

Taśma odbłaskowa SOLAS na kapturze, ramionach, łokciach i plecach.

Wygodne manszety z miękkiego neoprenu na rękach,

Uznanie morskie EC-MED.

Rozmiar S, M, L, XL





Art. B30 Kombinezon ratunkowy HANSEN PROTECTION
Sea ECO, SOLAS, EC-MED

Wysokiej jakości kombinezon ratunkowy zgodny z Konwencją SOLAS – **do stosowania wraz z pasem ratunkowym** dla osób o wzroście od 150 do 200 cm – długość nogawek regulowana ściągaczami na rzepach warstwa wewnętrzna wykonana z wodoszczelnego, trudnopalnego 5mm neoprenu; wzmacniane szwy; taśma odblaskowa SOLAS; ściśle przylegające, zapewniające pełną wodoszczelność mankiety; ściągane rękawice na elastycznym pasku; w zestawie torba transportowa;

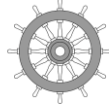

MED WHEELMARK



Rozmiar 150-200cm

Art. B35 Morski kombinezon ratunkowy SAFFIN RSF-II, SOLAS, EC-MED

Kombinezon ratunkowy wraz z poduszką wypornościową i oświetleniem **do stosowania bez pasa ratunkowego**. Jest zgodny z Konwencją SOLAS i kodeksem LSA.

Dwa w jednym: kombinezon ratunkowy z oświetleniem + morski pas ratunkowy w jednym worku transportowym. Oszczędność miejsca na jednostce i krótszy czas zakładania niż kombinezonu i pasa osobno.

materiał: neopren (5 mm grubości),
naszyta taśma odblaskowa SOLAS (5cm x 10 cm),
zamek błyskawiczny wodoszczelny 67cm,
rękawice neoprenowe trójpalczaste (niezdejmowane),
czarny pas z metalowym kółkiem D-ring,
buty neoprenowe z gumową podeszwą,
akcesoria: światło, gwizdek i worek w komplecie,
dostępne rozmiary: L (180 – 195cm) i XL (195 – 205cm),
uznania: Certyfikat EC-MED 96/98/EC (GL),
wyporność >150N, waga: 5 kg

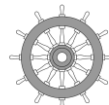

MED WHEELMARK



Rozmiar L lub XL

Art. B36 Morski kombinezon ratunkowy SAFFIN RSF-III, SOLAS, EC-MED

Suchy, neoprenowy kombinezon ratunkowy (6 h ochrona termiczna) w worku transportowym. **Do stosowania razem z pasem ratunkowym**. Zgodny z Konwencją SOLAS i kodeksem LSA.

materiał: neopren (5 mm grubości),
naszyta taśma odblaskowa SOLAS (5cm x 10 cm),
zamek błyskawiczny wodoszczelny 67cm,
rękawice neoprenowe trójpalczaste (niezdejmowane),
czarny pas z metalowym kółkiem D-ring,
buty neoprenowe z gumową podeszwą,
akcesoria: światło i gwizdek w komplecie,
aktualnie dostępne rozmiary: L (180 – 195cm) i XL (195 – 205cm),
uznanie morskie EC-MED 96/98/EC,
wyporność >150N,
waga: 5 kg.



MED WHEELMARK



Rozmiar L lub XL

C. TRATWY RATUNKOWE i osprzęt

Oferujemy różne modele tratw ratunkowych, które można podzielić na trzy grupy według spełnianych przez nie norm:

1. Tratwy klasy „**International**” – najprostsze, najmniejsze i najlżejsze – dla osób, które chcą posiadać tratwę na jednostce dla swojego komfortu i bezpieczeństwa a nie są do tego zobowiązane przepisami.
2. Tratwy klasy „**ISO 9650 typ 1**” – norma EU dla jachtów rekreacyjnych, jachty o długości poniżej 15m (z wyposażeniem +24h wszystkie rejony żeglugi), jachty dłuższe niż 15 m (z wyposażeniem +24h rejony żeglugi 1,2 i 3).
3. Tratwy klasy „**SOLAS**” spełniające najwyższe normy bezpieczeństwa. Dostępne z wyposażeniem **A-pack** (wszystkie rejony) lub **B-pack** (rejon 1,2 i 3). Przeznaczone do żeglugi rekreacyjnej i profesjonalnej.

1. TRATWY RATUNKOWE STANDARD INTERNATIONAL

Tratwy Eurovinil STANDARD SYNTESY INTERNATIONAL – niezwykle lekkie i kompaktowe, wyposażone w niezbędny, ale dobrze funkcjonalny sprzęt. Pierwsza atestacja po 4 latach, kolejne co 3 lata, autoryzowany serwis dostępny w Polsce.



TRATWY EUROVINIL STANDARD INTERNATIONAL

Art. CE01 Standard– pojemnik 4 os.

Art. CE02 Standard– torba 4 os.

Art. CE03 Standard– pojemnik 6 os.

Art. CE04 Standard– torba 6 os.

Art. CE05 Standard– pojemnik 8 os.

Art. CE06 Standard– torba 8 os.

Art. CE07 Standard– pojemnik 10 os.

Art. CE08 Standard– torba 10 os.

Art. CE09 Standard– pojemnik 12 os.

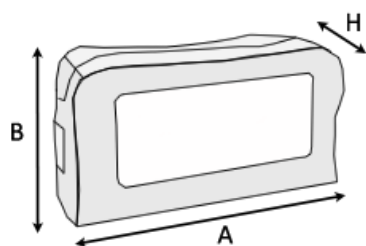

Typ pojemnika	Ilość osób	kg	Wymiary pojemnika (cm)		
			A	B	H
Sztyny VTR	4	30	74	42	28
	6	33	74	42	28
	8	35	74	51	29
	10	41	74	51	29
	12	47	83	54	29
Miękka walizka z materiału	4	27	69	39	25
	6	29	69	38	29
	8	32	69	40	25
	10	37	70	49	27

Tolerancja: wymiary ± 3 cm, waga ± 5 %

WYPOSAŻENIE	ILOŚĆ
Zestaw naprawy czy	1
Czerpak	1
Gąbka	1
Pompka	1
Dryfkotwa	1
Wiosła	2
Instrukcja przetrwania	1
Nóż pływający	1
Rzutka ratowa z linką	1
Instrukcja postępowania	1



2. TRATWY RATUNKOWE ISO 9650-1 +24h EUROVINIL

Tratwy ratunkowe Eurovinil OFFSHORE ISO 9650 typ 1 tratwy zaprojektowane dla rekreacji, spełniające wymogi normy ISO 9650-1:2005, atestacja co 3 lata, autoryzowany serwis dostępny w Polsce.

Tratwy ISO 9650 typu 1 z wyposażeniem pack 1 (+24h, z racjami żywnościowymi i wodą pitną) dopuszczone są w Polsce jako wyposażenie jachtów w żegludze ostoniętej, przybrzeżnej i pełnomorskiej (rejon 1,2 i 3). Na jachtach o długości do 15m dopuszcza się stosowanie tratw ISO 9650 typ 1 pack 1 także w żegludze oceanicznej (rejon 4).



TRATWY OFFSHORE ISO 9650 Syntesy +24h

Art. CE10 ISO 9650– pojemnik 4 os.

Art. CE11 ISO 9650– torba 4 os.

Art. CE12 ISO 9650– pojemnik 6 os.

Art. CE13 ISO 9650– torba 6 os.

Art. CE14 ISO 9650– pojemnik 8 os.

Art. CE15 ISO 9650– torba 8 os.

Art. CE16 ISO 9650– pojemnik 10 os.

Art. CE17 ISO 9650– torba 10 os.

Art. CE18 ISO 9650– pojemnik 12 os.



WYPOSAŻENIE	ILOŚĆ
Torba przeciw chorobie morskiej / osobę	1
Dryfkotwa	1
Woda pitna/ osobę	1,5 L
Rzutka ratow n. z linką	1
Gąbka	2
Środek ochrony cieplenej SOLAS	2
Pompka	1
Czerpak	1
Racje żyw nościow e / osobę	500 g
Rakiety spadochronow e SOLAS	2
Pochodnia ręczna czerw ona SOLAS	6
Instrukcja przetrw ania	1
Tablica sygnałów ratunkow ych	1
Latarka w odoszczelna z bateriami	2
Heliograf (lusterko sygn.)	1
Gw izdek morski	1
Nóż pływ ający	1
Apteczka pierw szej pomocy	1
Tabletki przeciw chorobie morskiej / osobę	1
Wiosła	2

Typ pojemnika	Ilość osób	kg	Wymiary pojemnika (cm)		
			A	B	H
Sztyny VTR	4	49	72	50	29
	6	56	80	49	29
	8	67	81	51	31
	10	75	81	61	30
	12	85	87	60	35
Miękką walizka z materiału	4	45	69	49	26
	6	52	69	48	28
	8	61	79	49	31
	10	68	79	49	32

Tolerancja: wymiary ± 3 cm, waga ± 5 %

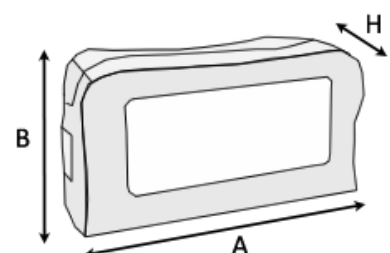

3. TRATWY RATUNKOWE ISO 9650-1 +24h ARIMAR

Tratwy ratunkowe ARIMAR ATLANTIC C ISO 9650 typ 1 tratwy zaprojektowane dla rekreacji, spełniające wymogi normy ISO 9650-1:2005, atestacja co 3 lata, autoryzowany serwis dostępny w Polsce.

Tratwy ISO 9650 typu 1 z wyposażeniem pack 1 (+24h, z racjami żywnościowymi i wodą pitną) dopuszczone są w Polsce jako wyposażenie jachtów w żegludze osłoniętej, przybrzeżnej i pełnomorskiej (rejon 1,2 i 3). Na jachtach o długości do 15m dopuszcza się stosowanie tratw ISO 9650 typ 1 pack 1 także w żegludze oceanicznej (rejon 4



TRATWY OFFSHORE ISO 9650 Atlantic C +24h

Art. CA10 ISO 9650– pojemnik 4 os.

Art. CA11 ISO 9650– torba 4 os.

Art. CA12 ISO 9650– pojemnik 6 os.

Art. CA13 ISO 9650– torba 6 os.

Art. CA14 ISO 9650– pojemnik 8 os.

Art. CA15 ISO 9650– torba 8 os.

Art. CA16 ISO 9650– pojemnik 10 os.

Art. CA17 ISO 9650– torba 10 os.



Ilość osób	Pojemnik	Waga (kg)	Dł. (mm)	Szer. (mm)	Wys. (mm)	A (mm)	B (mm)	C (mm)
4	walizka	44	680	340	420	1940	2040	1240
6	walizka	48	680	340	420	1940	2040	1240
8	walizka	57	710	330	450	1940	3110	1240
10	walizka	72	770	440	470	1990	3760	1340
4	sztywny	47	720	460	320	1940	2040	1240
6	sztywny	51	720	460	320	1940	2040	1240
8	sztywny	61	730	470	330	1940	3110	1240
10	sztywny	79	850	600	330	1990	3760	1340
12	sztywny	82	850	600	330	1990	3760	1340

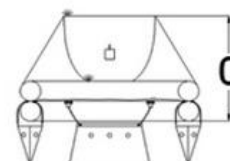
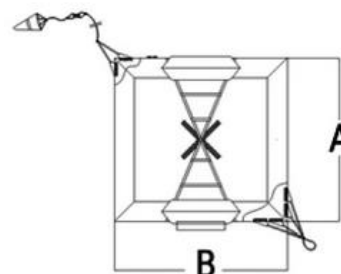

4. TRATWY RATUNKOWE ISO 9650-1 >24h ARIMAR

Tratwy ratunkowe ARIMAR ATLANTIC L ISO 9650 typ 1 tratwy zaprojektowane dla rekreacji, spełniające wymogi normy ISO 9650-1:2005, atestacja co 3 lata, autoryzowany serwis dostępny w Polsce.

Tratwy ISO 9650 typu 1 z wyposażeniem pack 2 (>24h, bez racji żywnościowych i wody pitnej).



TRATWY OFFSHORE ISO 9650 Atlantic L >24h

Art. CA20 ISO 9650– pojemnik 4 os.

Art. CA21 ISO 9650– torba 4 os.

Art. CA22 ISO 9650– pojemnik 6 os.

Art. CA23 ISO 9650– torba 6 os.

Art. CA24 ISO 9650– pojemnik 8 os.

Art. CA25 ISO 9650– torba 8 os.

Art. CA26 ISO 9650– pojemnik 10 os.

Art. CA27 ISO 9650– torba 10 os.



Ilość osób	Pojemnik	Waga (kg)	Dł. (mm)	Szer. (mm)	Wys. (mm)	A (mm)	B (mm)	C (mm)
4	walizka	32	640	270	400	1940	2040	1240
6	walizka	32	640	270	400	1940	2040	1240
8	walizka	38	650	320	390	1940	3110	1240
10	walizka	48	760	360	450	1990	3760	1340
4	szttywny	35	660	420	280	1940	2040	1240
6	szttywny	35	660	420	280	1940	2040	1240
8	szttywny	41	720	460	320	1940	3110	1240
10	szttywny	55	850	600	290	1990	3760	1340
12	szttywny	55	850	600	290	1990	3760	1340

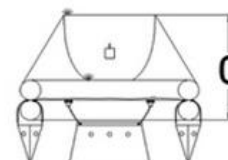
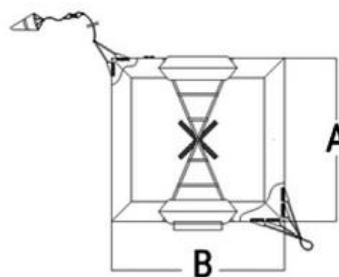

5. TRATWY RATUNKOWE SOLAS ARIMAR DEEP SEA II

Seria ARIMAR DEEP SEA II z wyposażeniem A-pack lub B-pack w zależności od rejonu żeglugi:
oceaniczna - SOLAS A-pack, pełnomorska SOLAS B-pack.

Tratwy SOLAS w kompaktowych pojemnikach prostopadłościennych przeznaczone głównie dla jachtów pełnomorskich. Autoryzowany serwis dostępny w Polsce i na świecie. Uznanie EC-MED.

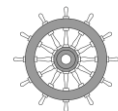

MED WHEELMARK



TRATWY DEEP SEA SOLAS FLAT PACK COMPACT

Art. CA60 SOLAS A-pack 6 os.

Art. CA62 SOLAS B-pack 6 os

Art. CA64 SOLAS A-pack 8 os.

Art. CA66 SOLAS B-pack 8 os.

Art. CA68 SOLAS A-pack 10 os.

Art. CA70 SOLAS B-pack 10 os.

Art. CA72 SOLAS A-pack 12 os.

Art. CA74 SOLAS B-pack 12 os



Flat-pack Compact

Ilość osób	Waga (kg)	A (mm)	B (mm)	C (mm)	X (mm)	Z (mm)	Y (mm)	Pack
6	64	1990	1990	1210	740	480	390	A
8	77	2270	2270	1300	860	620	350	A
10	90	2550	2550	1410	860	620	350	A
12	108	2690	2690	1490	1050	570	350	A
6	52	1990	1990	1210	740	480	390	B
8	59	2270	2270	1300	860	620	350	B
10	64	2550	2550	1410	860	620	350	B
12	79	2690	2690	1490	1050	570	350	B

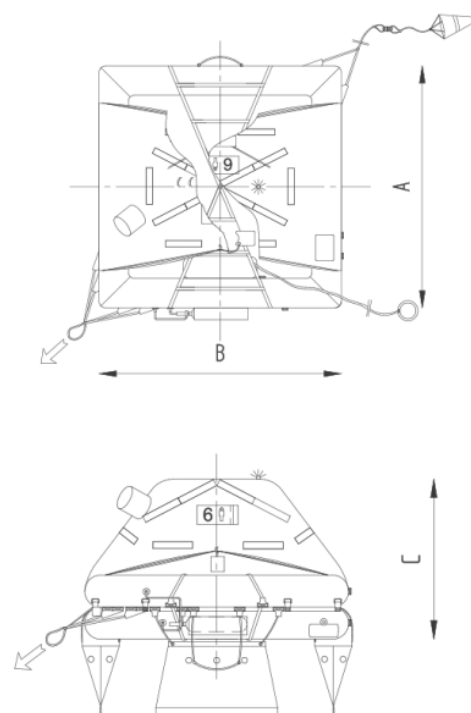

6. TRATWY RATUNKOWE SOLAS ZODIAC XTREM

Seria SURVITEC ZODIAC XTREM SOLAS –(wyposażenie A-pack lub B-pack w zależności od rejonu żeglugi: oceaniczna - SOLAS A-pack, pełnomorska SOLAS B-pack). Seria Survitec Zodiac Xtrem została zaprojektowana specjalnie dla wyczynowych jachtów morskich Autoryzowany serwis dostępny w Polsce i na świecie. Uznania EC-MED.

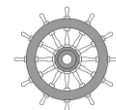

MED WHEELMARK



TRATWY JACHTOWE ZODIAC XTREM – SOLAS

Art. C19 SOLAS A-pack 6 os

Art. C20 SOLAS B-pack 6 os

Art. C21 SOLAS A-pack 8 os

Art. C22 SOLAS B-pack 8 os

Art. C23 SOLAS A-pack 10 os

Art. C24 SOLAS B-pack 10 os

Art. C25 SOLAS A-pack 12 os

Art. C26 SOLAS B-pack 12 os

Art. C27 SOLAS A-pack 16 os

Art. C28 SOLAS B-pack 16 os

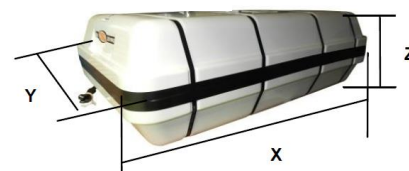

Ilość osób	A PACK				B PACK			
6	X: 790 mm	Y: 555 mm	Z: 340 mm	64kg	X: 790 mm	Y: 555 mm	Z: 270 mm	48 kg
8	X: 840 mm	Y: 570 mm	Z: 340 mm	74kg	X: 840 mm	Y: 570 mm	Z: 294 mm	57 kg
10	X: 940 mm	Y: 640 mm	Z: 364 mm	87kg	X: 940 mm	Y: 640 mm	Z: 314 mm	63 kg
12	X: 940 mm	Y: 640 mm	Z: 364 mm	96kg	X: 940 mm	Y: 640 mm	Z: 314 mm	66 kg
16	X: 1100 mm	Y: 650 mm	Z: 370 mm	122kg	X: 1100 mm	Y: 650 mm	Z: 340 mm	86 kg

SERWIS TRATW JACHTOWYCH I KAMIZELEK PNEUMATYCZNYCH

Tylko sprawna tratwa może uratować życie! Tratwy standard i offshore/ISO9650 podlegają okresowym przeglądom co 3 lata, a tratwy SOLAS co rok. Nasze nowoczesne stacje serwisowe o blisko 25 letnim doświadczeniu, posiadają uznania Urzędów Morskich oraz **jako jedyne w Polsce** autoryzacje następujących producentów: Plastimo, Arimar, Eurovinil, Survitec Zodiac (SOLAS), Crewsaver, Seago, RFD.

seago[®]

PLASTIMO

ARIMAR

EUROVINIL

SURVITEC ZODIAC
SOLAS LIFERAFTS

RFD



Crewsaver[®]

Stacja Serwisowa w Szczecinie
Kontakt: Marek Waniewski kom. 664 737 239
Email: szczecin.serwis@griffin-marine.pl

Stacja Serwisowa w Gdyni
Kontakt: Waldemar Kołodziejczyk tel. 58 6907641
Email: gdynia.serwis@griffin-marine.pl

ZAPRASZAMY!

DODATKOWY OSPRZĘT DO TRATW JACHTOWYCH

Art. C104 Podstawa (łóże) pod tratwy jachtowe regulowana ze stali nierdzewnej - uniwersalna

- wykonana z rur ze stali nierdzewnej, pas mocujący z nylonu
- uniwersalny model
- możliwość zamocowania do pokładu, kosza rufowego lub ściany
- zestaw mocujący do pokładu ze stali nierdzewnej do kupienia osobno art. C1085

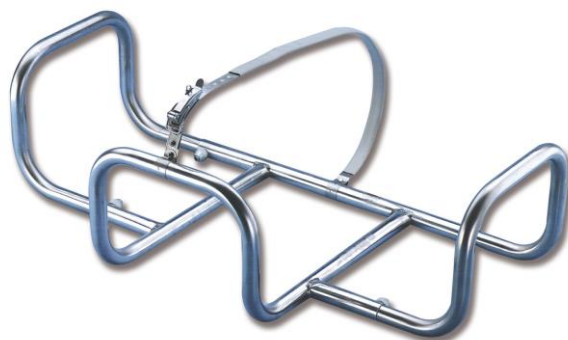

Art. C105 Podstawa (łóże) pod tratwy jachtowe regulowana ze stali nierdzewnej - pionowa

- wykonana z rur ze stali nierdzewnej
- zakres regulacji: wysokość 70-100 cm, długość: 48-68 cm, szerokość 30-40 cm
- możliwość zamocowania do pokładu, kosza rufowego lub ściany
- zestaw mocujący do pokładu ze stali nierdzewnej do kupienia osobno art. C1085



Art. C108 Podstawa (łóże) pod tratwy jachtowe regulowana ze stali nierdzewnej – uniwersalna – do zwalniaka

- wykonana z rur ze stali nierdzewnej, pas mocujący
- uniwersalny model z regulacją, możliwość zamocowania do pokładu, kosza rufowego lub ściany,
- w komplecie z karabińczykiem szybkowymiennym, do którego **łatwo można zainstalować zwalniak hydrostatyczny**
- z nawierconymi otworami do montażu, zestaw do mocowania do kupienia osobno (art. C1085)



Art. C1085 Zestaw do mocowania podstawy pod tratwę C104,-5,-8

Art. C110 Pas do mocowania tratwy z hakiem odrzutnym

- pas do mocowania tratwy do pokładu wraz z hakiem odrzutnym
- niezbędny gdy tratwa ma być zamocowana ze zwalniakiem hydrostatycznym
- pasuje do wszystkich tratw jachtowych





Art. C112 Pas do mocowania tratwy z hakiem odrzutnym - biały

- pas do mocowania tratwy do pokładu wraz z hakiem odrzutnym
- niezbędny gdy tratwa ma być zamocowana ze zwalniakiem hydrostatycznym
- pasuje do wszystkich tratw jachtowych



Art. C120 Zwalniak hydrostatyczny do tratw Hammar H-20 SOLAS

- najbardziej znany i ceniony zwalniak na świecie produkcji szwedzkiej,
- standardowa głębokość zwalniania (od 1,5 do 4,0 m.),
- przeznaczony dla tratw SOLAS, uznanie EC-MED.
- ważny 2 lata od daty instalacji

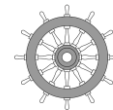

MED WHEELMARK



Art. C121 Zwalniak hydrostatyczny do małych tratw Hammar H-20

- najbardziej znany i ceniony zwalniak na świecie produkcji szwedzkiej,
- standardowa głębokość zwalniania (od 1,5 do 4,0 m.),
- specjalnie zaprojektowany do tratw jachtowych non-SOLAS
- (np. ISO9650, Standard) od 4 do 12 osób
- łatwiej zwolni tratwę jachtową niż analogiczny zwalniak SOLAS
- (odpowiednio słabsze 'słabe ogniwo')
- ważny 2 lata od daty instalacji



D. ELEKTRONIKA MORSKA



Art. D02 Radiopława awaryjna 406 MHz z GPS i AIS, McMurdo SmartFind G8 AIS M

„Cztery w jednym” czyli radiopława wyposażona w wielokanałowy odbiornik GNSS (GPS+Galileo+Glonass) emitująca jednocześnie sygnały 406MHz, 121.5MHz oraz AIS i kompatybilna z (budowanym aktualnie) systemem poszukiwawczym nowej generacji **MEOSAR**. A wszystko po to, aby skrócić czas dotarcia ratowników do robitków do absolutnego minimum. Ten wielokrotnie nagradzany produkt charakteryzują elastyczność i kilka jednoczesnych kanałów śledzenia, co jest odpowiedzią na sygnalizowane od dawna oczekiwania żeglarzy i motorowodniaków. Doskonała kombinacja światowego zasięgu systemu Cospas-Sarsat (406 MHz) oraz możliwości lokalizacyjnych systemu AIS z GPS.

- kompatybilne z MEOSAR,
- 4 częstotliwości ratownicze (406MHz, 121.5MHz, AIS oraz GNSS),
- globalny zasięg Cospas-Sarsat 406MHz + lokalizacja AIS,
- wielokanałowy (72) odbiornik GSS (GPS) szybciej i dokładniej wyznacza pozycję
- zakres temperatur działania: -20°C do +55°C; waga: 710g,
- moc nadajnika 406 MHz: 5W + 2dB,
- odbiornik GNSS (GPS), maksymalna liczba śledzonych satelitów: 72,
- bateria ważna 10 lat zapewnia minimum 48h działania,

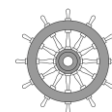

MED WHEELMARK



-
- serwisy roczne, 5-letnie (SBM) i części zamienne dostępne w autoryzowanych stacjach serwisowych Griffin Group Marine.

SERWIS EPIRB i PLB

Nasze autoryzowane stacje serwisowe oferują:

- oryginalne części eksploatacyjne i zamienne
- przeglądy EPIRB roczne (wszystkie modele)
- przeglądy EPIRB pięcioletnie SBM (McMurdo, Kannad, Sailor i inne)
- programowanie EPIRB i PLB (McMurdo, Seas of Solutions, Kannad)
- przeglądy i wymiany baterii w PLB (McMurdo, Seas of Solutions, Kannad)

Serwis EPIRB i PLB w Szczecinie

Kontakt: Łukasz Czyżewski tel. 91 8808 338

Email: lczyzewski@griffin-marine.pl

Serwis EPIRB i PLB w Gdyni

Kontakt: Wiesław Sierakowski tel. 58 6907 637

Email: wsierakowski@griffin-marine.pl

Art. D031 Lokalizator osobisty PLB 406 MHz z GPS, McMurdo Fastfind 220

McMurdo FAST FIND 220 to urządzenie lekkie i małe, które zawsze można mieć ze sobą. Dedykowane jest m.in. żeglarzom, motorowodniakom, alpinistom, turystom odwiedzającym trudno dostępne rejony świata. Posiada 50 kanałowy odbiornik GPS, silny nadajnik sygnału 406 MHz, światło LED SOS. Bateria ważna 6 lat zapewnia 24h ciągłej pracy, w zestawie pływający pokrowiec (chroni PLB przed utonięciem) oraz linka.

- 406/121.5 MHz, bateria ważna 6 lat zapewnia minimum 24h ciągłego działania,
- zakres temperatur działania: -20°C do +55°C (Klasa 2), wodoszczelność: do 10 m.
- pływalność: pływa razem z neoprenowym pokrowcem – w zestawie
- waga: około 150g, moc nadajnika 406 MHz: 5W + 2dB,
- odbiornik GPS, maksymalna liczba śledzonych satelitów: 50
- globalny zasięg wzywania pomocy dzięki systemowi COSPAS-SARTSAT

PLB programuje się kodem kraju użytkownika i jej numerem seryjnym. Pierwsze programowanie nowego urządzenia jest bezpłatne. Po zakupie użytkownik powinien dokonać rejestracji korzystając z formularza Urzędu Lotnictwa Cywilnego dostępnego na stronie internetowej.

Informujemy (za Urzędem Lotnictwa Cywilnego), że używanie na terenie Polski osobistych nadajników PLB wymaga posiadania pozwolenia radiowego. Pozwolenie to należy uzyskać przed dokonaniem rejestracji urządzenia.

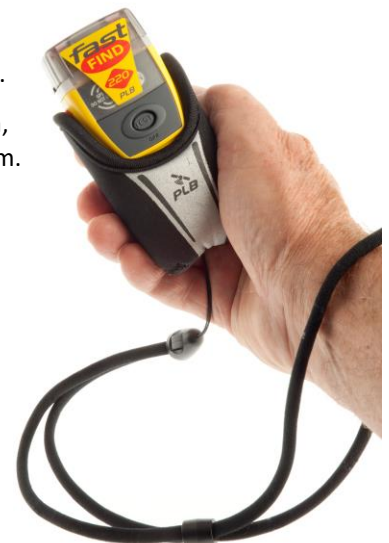



Art. D035 Lokalizator osobisty PLB 406 MHz z GPS, Fastfind Return Link

Pierwszy na świecie lokalizator osobisty PLB z funkcją RLS tj. informacji zwrotnej dla rozbitka iż jego wezwanie o pomoc zostało odebrane i lokalizacja jest znana służbom ratunkowym. Potwierdzenie odbioru wezwania sygnalizowane jest niebieska diodą.

Najważniejsze cechy:

- funkcja RLS: pierwsza z nowej gamy lokalizatorów osobistych SAR, która otrzymuje sygnał bezpieczeństwa potwierdzający odebranie alarmu o niebezpieczeństwie i lokalizacji przez służby poszukiwawczo-ratownicze
- Multi-GNSS: FastFind Returnlink ustala położenie korzystając zarówno z systemów Galileo, jak i GPS.
- wiele opcji mocowania: PLB jest wyposażony w pokrowiec mocowany do paska oraz klips do montażu na rurce ustnej kamizelki pneumatycznej.
- 406/121.5 MHz, bateria ważna 6 lat zapewnia minimum 24h ciągłego działania,
- zakres temperatur działania: -20°C do +55°C (Klasa 2), wodoszczelność: do 10 m
- pływalność: pływa razem z neoprenowym pokrowcem – w zestawie
- światła: lampa błyskowa LED SOS Morse'a i niebieskie migające światło RLS Reassurance
- praktyczna antena do bezpiecznego przechowywania i 3-stopniowa aktywacja



Art. D045 Transponder AIS – McMurdo Smartfind S5A AIS SART

Transponder AIS można stosować zamiennie z tradycyjnym transponderem radarowym SART. McMurdo Smartfind S5A AIS SART zamiast pasma radarowego X wykorzystuje pasmo AIS (VHF). Powszechna obecność odbiorników AIS na jednostkach pływających sprawia, że jest to ciekawa alternatywa dla klasycznego SARTa.

Po włączeniu S5A transmituje wiadomość alarmową wraz z unikalnym ID oraz aktualne współrzędne GPS, co zaalarmuje wszystkie statki wyposażone w odbiorniki AIS przebywające w zasięgu fal VHF. Wbudowany GPS dostarcza służbom ratowniczo-poszukiwawczym dokładną pozycję umożliwiając szybkie odnalezienie rozbitków. Bezpieczna bateria na ważność 6 lat i zapewnia ciągłą transmisję sygnału przez ponad 96 h. S5A AIS SART jest łatwy w użyciu. Dobrze widoczna torba transportowa może być zamocowana na ścianie jachtu. W zestawie także pasek na ramię, ułatwiający noszenie S5A w czasie ewakuacji.

Najważniejsze cechy:

- wodoszczelny do 10m, pływający,
- kompaktowa, lekka i trwała konstrukcja,
- bateria ważna 6 lat, zapewnia minimum 96 ciągłej pracy, wbudowany auto-test,
- integralna linka, składany maszt i opakowanie transportowe w formie walizki w zestawie, posiada uznanie EC-MED



Art. D07 Lokalizator osobisty AIS MOB – FastFind CREW1



FastFind CREW1 to nowa wersja lokalizatora osobistego AIS MOB (Man Overboard ang. człowiek za burtą). Posiada szereg funkcji zaprojektowanych w celu przyspieszenia wykrywania i lokalizacji człowieka za burtą przez znajdujące się w pobliżu załogi statków i jachtów.

CREW1 oferuje szereg innowacyjnych funkcji w kompaktowej i łatwej do przenoszenia konstrukcji. Ten lokalizator może być aktywowany automatycznie wodą lub ręcznie. Posiada wydłużony 36-godzinny czas pracy na baterii i funkcję stroboskopu SOS o dużej mocy. FastFind CREW1 stworzono z myślą o bezpieczeństwie osób pracujących lub wypoczywających na morzu. Posiada wytrzymałą konstrukcję, wiele zaczepów do mocowania i jest wodoodporny do 50 m.

- kompaktowe rozmiary i możliwość montażu do pneumatycznej kamizelki ratunkowej,
- bardzo dokładne, regularnie aktualizowane współrzędne GPS w celu przyspieszenia wykrycia lokalizacji,
- opcje aktywacji wodnej i ręcznej
- kompatybilny z elektroniką AIS, m.in. ploterami map
- dioda LED o wysokiej mocy emituje komunikat SOS, aby pomóc w lokalizacji w warunkach słabego oświetlenia
- bateria o dużej pojemności umożliwia dłuższą 36-godzinną emisję sygnału
- 5 lat ważności baterii
- wodoodporność IP68 z głębokością zanurzenia do 50m
- wymiary (dł.*szer.*gł.): 129x52x40mm
- waga: 160 g



Art.D10 Przenośny radiotelefon VHF Entel HT644

Entel HT644 to wysokiej klasy ręczny radiotelefon VHF w wykonaniu morskim. Charakteryzuje się dużą wytrzymałością według wojskowego standardu Mil-Std 810, jest wodoszczelny i w pełni zanurzalny (IP68). Posiada gumowe obicia po bokach i wyróżnia się doskonałą jakością wykonania.

- wodoszczelność IP68 (5m przez 1 h),
- bateria litowo-jonowa 1800mAh,
- wysoka odporność na wstrząsy, wibracje i korozję chemiczną,
- moc nadajnika 1W lub 5W, duży, podświetlany wyświetlacz LCD i klawiatura z 7, łatwymi w nawigowaniu klawiszami, wszystkie kanały międzynarodowe, USA i Kanada oraz kanały prywatne, głośny i wyraźny dźwięk,
- wytrzymałe, multipinowe gniazdo pozwala na podłączenie wielu akcesoriów,
- powiadomienie o niskim stanie baterii,
- tryb głośnomówiący VOX (z akcesoriami audio),
- bateria wraz z klipsem sprężynowym do noszenia telefonu przy pasku,
- w zestawie: radiotelefon z anteną, bateria akumulatorowa ze sprężynowym klipsem na pasek, ładowarka, zasilacz, linka na rękę i instrukcja obsługi.



Entel





GARMIN™

W naszej ofercie pełna oferta urządzeń nawigacyjnych GARMIN dla żeglugi: ploterów, echosond, radarów, autopilotów, VHS, AIS, zegarków dla wodniaków, komunikatorów satelitarnych, kamer morskich, anten, czujników i wielu innych.



Opisy oferowanych przez nas produktów Garmin dostępne są na stronie producenta: <http://www.garmin.com/pl-PL>

W sprawie cen oraz dostępności prosimy o kontakt z naszymi biurami handlowymi w Szczecinie lub Gdyni.

E. LAMPY, LATARKI, REFLEKTORY, ŻARÓWKI



Art. E06 Lampa nawigacyjna biała 360° 12V 10W dla łodzi do 12m

- Wykonane są z poliwęglanu i poliamidu wzmocnionego włóknem szklanym
- Pasuje na maszt o średnicy 19mm
- Zgodnie z COLREG72 „Międzynarodowymi przepisami o zapobieganiu zderzeniom na morzu”
- Uznanie HMMM (Hellenic Ministry of Merchant Marine)
- Pakowane w blisterze



Art. E075 Lampa nawigacyjna LED - prawa burta, zielona 112,5° (do 12m) biała obudowa 10-30V dla łodzi do 12m

- Biały korpus z poliwęglanu. Klosz z tworzywa sztucznego.
- Zasilanie: 12V
- Moc: 10 W
- Wymiary 36x69,5mm
- Zgodna z COLREG72
- Pakowane w blisterze



Art. E085 Lampa nawigacyjna LED - lewa burta, czerwona 112,5° (do 12m) biała obudowa 10-30V dla łodzi do 12m

- Biały korpus z poliwęglanu. Klosz z tworzywa sztucznego.
- Zasilanie: 12V
- Moc: 10 W
- Wymiary 36x69,5mm
- Zgodna z COLREG72
- Pakowane w blisterze



Art. E09 Lampa LED prawa i lewa burta 2NM stal nierdzewna komplet

Komplet dwóch burtowych (prawej i lewej) lamp nawigacyjnych 112,5° LED 2NM najwyższej jakości. Przeznaczenie: jachty i łodzie.

- Zasilanie 12/24 V
- Korpus ze stali nierdzewnej
- Nowoczesne wzornictwo, niski profil
- Zintegrowany inteligentny chip zapobiegający przegrzaniu
- Żywotność LED 50 000 h
- Całkowicie szczelne IP67
- Wymiary dł. 78 x szer. 50x wys. 25 mm
- Certyfikacja RoHS i CE



Art. E094 Lampa nawigacyjna LED Gemini biała 360° w białej obudowie.

- Korpus i soczewka wykonane z poliwęglanów.
- Wymiary: Ø 60 mm. – Wys. 110 mm.
- Waga: 0,11 kg
- Napięcie 9-32V.
- Moc 2,0W.
- Pobór prądu 0,1A.
- Dla jednostek o długości do 20m.
- IPx7



Art. E097 Lampa nawigacyjna LED Gemini biała 360° na maszcie stalowym 100cm

- Korpus i soczewka wykonane z poliwęglanów.
- Wymiary: Ø 60 mm. – wys. całkowita 100 cm
- Składany maszt ze stali nierdzewnej AISI wraz z uchwytem montażowym
- Waga: 660 g
- Napięcie 9-32V.
- Moc 2,0W.
- Pobór prądu 0,1A.
- Dla jednostek o długości do 20m.
- IPx7





Art. E10 Latarka morska LED z sygnalizacją Morse'a BCB FFLAM

Kompaktowa, wodoszczelna latarka morska wyposażona w przycisk do sygnalizacji alfabetem Morse'a.

Wymaga 2szt ogólnodostępnych baterii typu C (R14).
Zgodna z Konwencją SOLAS. Przeszła testy szczelności i rzutu w tratwie z wysokości 36m.
Wymiary: 15.5 x 4.5cm



Art. E12 Żarówka do lamp nawigacyjnych serii 35/40/55 BAY15d 12V 25W 30cd

Art. E121 Żarówka do lamp nawigacyjnych serii 35/40/55 BAY15d 12V 10W 12cd

- średnica / długość: 25 mm / 70 mm
- kolor szkła: przezroczysty
- żywotność: min. 1000 h
- zgodne z normą DIN 49 841, uznanie BSH

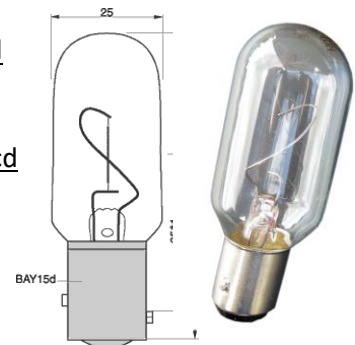

Art. E25 Reflektor LED – szperacz 150mm DHR150CB-LED 10V-32V 10W

Profesjonalny, popularny reflektor holenderskiej firmy Den Haan Rotterdam (DHR) przeznaczony dla małych łodzi kabinowych. Sterowanie: ręczne przez dach sterówki
Zastosowanie: małe jednostki kabinowe morskie i śródlądowe.

Odporna konstrukcja, doskonała optyka i materiały najwyższej jakości:
- obudowa ze stali nierdzewnej 316,
- rączka mosiężna chromowana,
- wszystkie pozostałe materiały odporne na korozję i niemagnetyczne

Zasilanie 10V - 32V (odpowiednie zarówno dla instalacji 12V jak i 24V)
Wkład: DHR 150 LED-insert; Moc 10 W
Zasięg (1 lux) 447 m; Dywergencja (50%): 3,5° x 2,5°
Intensywność świecenia: 200.000 cd; Wodoodporność IP56



Art. E27 Reflektor LED – szperacz 150mm DHR150UC-LED 10V-32V 10W

Szperacz DHR 150mm jak wyżej ale w wersji sterowanej zdalnie. przeznaczony dla małych łodzi kabinowych. Sterowanie: zdalne joystickiem po kablu
Zastosowanie: małe jednostki kabinowe morskie i śródlądowe.



Art. E30 Wkład LED do reflektora DHR150 10V-32V 10W

Zapasyowy wkład LED pasujący do aktualnie produkowanych oraz starszych reflektorów serii DHR150 wyposażonych we wkłady halogenowe (12V i 24V).
Zastępuje nieprodukowane już wkłady halogenowe:
PAR46 GE4537-2 i PAR46 GE4553

Odporna konstrukcja, doskonała optyka i materiały najwyższej jakości:
- obudowa ze stali nierdzewnej 316, optyka LED
Wodoodporność: IP66; Waga: 1 kg





F. KOMPASY



Art. F01 Kompas RitchieSport X-10B-M-CLM (czarny)

- łatwy do instalacji na szybie lub desce rozdzielczej,
- w zestawie kawałki dwustronnej taśmy samoprzylepnej,
- uchwyt regulowany o kąt 300°,
- doskonale widoczna tarcza 2" (5,08 cm) Direct-Reading,
- zielone oświetlenie nocne 12V,
- konstrukcja z kompozytów odpornych na wysoką temperaturę,
- oś obrotowa ze wzmocnionej stali i mechanizm z szafiru,
- wbudowane kompensatory.

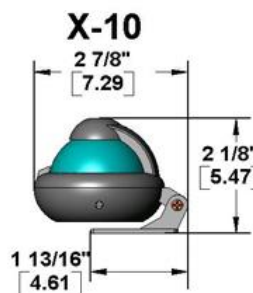

Art. F03 Kompas RitchieSport X-10W-M-CLM (biały)

- łatwy do instalacji na szybie lub desce rozdzielczej,
- w zestawie kawałki dwustronnej taśmy samoprzylepnej,
- uchwyt regulowany o kąt 300°,
- doskonale widoczna tarcza 2" (5,08 cm) Direct-Reading,
- zielone oświetlenie nocne 12V,
- konstrukcja z kompozytów odpornych na wysoką temperaturę,
- oś obrotowa ze wzmocnionej stali i mechanizm z szafiru,
- wbudowane kompensatory.

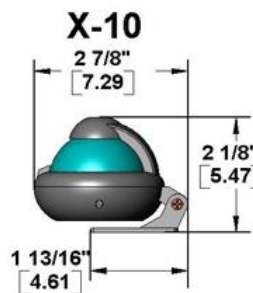

Art. F031 Kompas RitchieSport X-10-A (szary/niebieska tarcza) samochodowy

- łatwy do instalacji na szybie lub desce rozdzielczej auta,
- w zestawie kawałki dwustronnej taśmy samoprzylepnej,
- uchwyt regulowany o kąt 300°,
- doskonale widoczna tarcza 2" (5,08 cm) Direct-Reading,
- zielone oświetlenie nocne 12V,
- konstrukcja z kompozytów odpornych na wysoką temperaturę,
- oś obrotowa ze wzmocnionej stali i mechanizm z szafiru,
- wbudowane kompensatory.

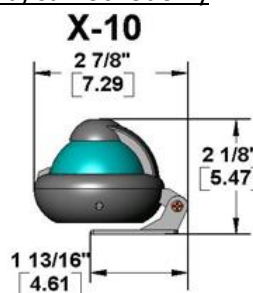



Art. F06 Kompas Ritchie SportAbout X-11Y (namiarowy, ręczny)

- żółta, silikonowa, wstrząsoodporna obudowa z paskiem na szyję,
- doskonale widoczna tarcza 2" (5,08 cm) Direct-Reading,
- oś obrotowa ze wzmocnionej stali i mechanizm z szafiru,
- wbudowana przestona rolkowa umożliwia pracę w wysokich temperaturach,
- światło chemiczne (w komplecie) wystarcza na 18 godzin świecenia w nocy,
- waga około 113g.

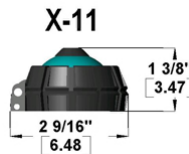

Art. F069 Kompas Ritchie Kayaker XP-99W (kajakowy, biało-niebieski)

- ruchomy wskaźnik kursu,
- łatwa instalacja „twist on/off”,
- doskonale widoczna tarcza 2 3/4" (6,98 cm) Direct-Reading,
- oś obrotowa ze wzmocnionej stali i mechanizm z szafiru,
- wbudowana przestona i kompozytowa obudowa umożliwia pracę w wysokich temperaturach,
- nie wymaga zasilania
- wymiary: fi podstawy 107,5 mm, wysokość: 69,6 mm.



Art. F071 Kompas Ritchie Kayaker XP-99 (kajakowy, czarny)

- ruchomy wskaźnik kursu,
- łatwa instalacja „twist on/off”,
- doskonale widoczna tarcza 2 3/4" (6,98 cm) Direct-Reading,
- oś obrotowa ze wzmocnionej stali i mechanizm z szafiru,
- wbudowana przestona i kompozytowa obudowa umożliwia pracę w wysokich temperaturach,
- nie wymaga zasilania
- wymiary: fi podstawy 107,5 mm, wysokość: 69,6 mm.



Art. F08 Kompas Ritchie Explorer B-51W (biały)

- doskonale widoczna tarcza 2 3/4" (6,98 cm) Direct-Reading,
- regulowany i zdejmowany uchwyt i śruby,
- zielone oświetlenie nocne 12V,
- wbudowane kompensatory do łatwego ustawiania dewiacji,
- oś obrotowa ze wzmocnionej stali i mechanizm z szafiru,
- bardzo silne magnesy DirectiveForce,
- konstrukcja z kompozytów odpornych na wysoką temperaturę,
- w 100% dający się naprawiać (rozkłada się),
- waga około 454g.

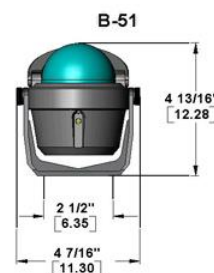

Art. F09 Kompas Ritchie Explorer B-51 (czarny)

- doskonale widoczna tarcza 2 3/4" (6,98 cm) Direct-Reading,
- regulowany i zdejmowany uchwyt mocowany na śruby
- zielone oświetlenie nocne 12V,
- wbudowane kompensatory do łatwego ustawiania dewiacji,
- oś obrotowa ze wzmocnionej stali i mechanizm z szafiru,
- bardzo silne magnesy DirectiveForce,
- konstrukcja z kompozytów odpornych na wysoką temperaturę,
- w 100% dający się naprawiać (rozkłada się),
- waga około 454g.

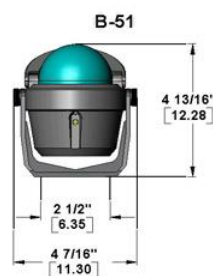

RITCHIE
NAVIGATION



Art. F10 Kompas Ritchie Explorer S-53W (biały)

- doskonale widoczna tarcza 2 3/4" (6,98 cm) Direct-Reading,
- niskoprofilowa, kompaktowa konstrukcja
- ruchoma osłona przeciwsłoneczna
- zielone oświetlenie nocne 12V,
- wbudowane kompensatory do łatwego ustawiania dewiacji,
- oś obrotowa ze wzmocnionej stali i mechanizm z szafiru,
- bardzo silne magnesy DirectiveForce,
- konstrukcja z kompozytów odpornych na wysoką temperaturę,
- w 100% dający się naprawiać (rozkłada się),
- waga około 454g

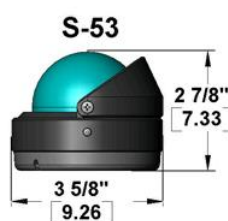

RITCHIE
NAVIGATION



Art. F11 Kompas Ritchie Explorer S-53 (czarny)

- doskonale widoczna tarcza 2 3/4" (6,98 cm) Direct-Reading,
- niskoprofilowa, kompaktowa konstrukcja,
- ruchoma osłona przeciwsłoneczna,
- zielone oświetlenie nocne 12V,
- wbudowane kompensatory do łatwego ustawiania dewiacji,
- oś obrotowa ze wzmocnionej stali i mechanizm z szafiru,
- bardzo silne magnesy DirectiveForce,
- konstrukcja z kompozytów odpornych na wysoką temperaturę,
- w 100% dający się naprawiać (rozkłada się),
- waga około 454g.

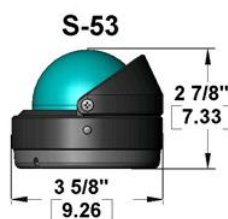

RITCHIE
NAVIGATION



Art. F12 Kompas Ritchie Explorer F-50W (biały)

- doskonale widoczna tarcza 2 3/4" (6,98 cm) Direct-Reading,
- łatwa instalacja, pasuje do otworu 3.75" (9.53 cm),
- zielone oświetlenie nocne 12V,
- wbudowane kompensatory do łatwego ustawiania dewiacji,
- oś obrotowa ze wzmocnionej stali i mechanizm z szafiru,
- ruchoma osłona przeciwsłoneczna
- bardzo silne magnesy DirectiveForce,
- konstrukcja z kompozytów odpornych na wysoką temperaturę,
- w 100% dający się naprawiać (rozkłada się),
- waga około 454g

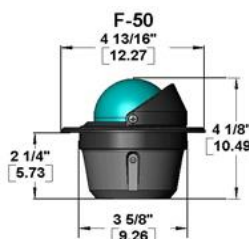

RITCHIE
NAVIGATION





Art. F13 Kompas Ritchie Explorer F-50 (czarny)

- doskonale widoczna tarcza 2 3/4" (6,98 cm) Direct-Reading,
- łatwa instalacja, pasuje do otworu 3.75" (9.53 cm),
- zielone oświetlenie nocne 12V,
- wbudowane kompensatory do łatwego ustawiania dewiacji,
- oś obrotowa ze wzmocnionej stali i mechanizm z szafiru,
- ruchoma osłona przeciwsłoneczna,
- bardzo silne magnesy DirectiveForce,
- konstrukcja z kompozytów odpornych na wysoką temperaturę,
- w 100% dający się naprawiać (rozkłada się),
- waga około 454g.

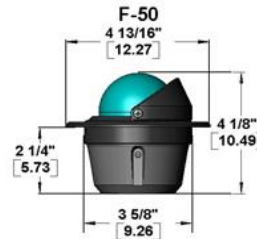

Art. F132 Kompas Ritchie Voyager RU-90 regatowy (czarny, niebieska tarcza)

Kompas **dedykowany** przede wszystkim **żaglówkom regatowym**.

- doskonale widoczna niebieska tarcza 3" (7,62 cm) z bardzo dużymi cyframi,
- łatwa instalacja, pasuje do otworu o średnicy min. 82mm, max 107mm,
- wewnętrzna stabilizacja na przegubach Cardana (gimbal),
- bez podświetlenia (opcja dodatkowa),
- **kreski kursowe 45° i 90°**,
- **kąt przechyłu 45°**,
- w 100% dający się naprawiać (rozkłada się),
- waga około 567g.

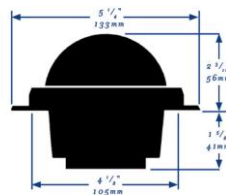

Art. F139 Kompas Ritchie Voyager B-81-WM (czarny) SOLAS/MED

- doskonale widoczna tarcza 3" CombiDamp,
- regulowany i zdejmowany uchwyt mocowany na śruby,
- zielone oświetlenie nocne 12V NiteVu,
- wbudowane kompensatory do łatwego ustawiania dewiacji,
- oś obrotowa ze wzmocnionej stali i mechanizm z szafiru,
- ruchoma osłona przeciwsłoneczna,
- bardzo silne magnesy DirectiveForce,
- konstrukcja z kompozytów odpornych na wysoką temperaturę,
- w 100% dający się naprawiać (rozkłada się),
- **certyfikat EC-MED./wheelmark**

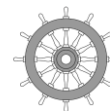

MED WHEELMARK



Art. F175 Kompas Ritchie SuperSport SS-PR2

Kompas SS-PR2 dedykowany jest przede wszystkim jachtom motorowym o długości 4,9 do 10,7 m

- doskonale widoczna tarcza 3 3/4" (9.35 cm) CombiDial,
- wbudowane niebieskie oświetlenie nocne LED 12V/24V,
- kompensatory w komplecie,
- otwór montażowy od 4 5/8" (118 mm) do 4 13/16" (122 mm),
- mocowanie grodziowe (w pionie do 40°),
- nakładka ochronna (przednia) w komplecie,
- waga około 910g.

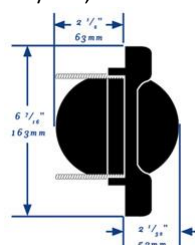

B. INSTRUMENTY I POMOCE NAWIGACYJNE

Art. G01 Zegar Hanseatic Instruments Ø 110 mm mosiądz

Kwarcowy zegar okrętowy mosiężny (na baterie) z tarczą o średnicy 76mm. Przeznaczony dla jachtów i innych małych jednostek.

- dekoracyjny instrument w atrakcyjnej cenie,
- obudowa z polerowanego mosiądzu,
- wkładanie baterii i ustawianie od tyłu,
- w zestawie wkręty montażowe.

*Hanseatic
Instruments
Hamburg*

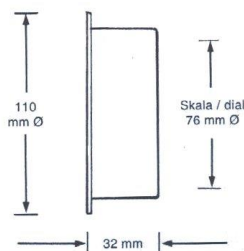

Art. G02 Zegar Hanseatic Instruments Ø 110 mm stal

Kwarcowy zegar okrętowy (na baterie) ze stali nierdzewnej z tarczą o średnicy 76mm.

Przeznaczony dla jachtów i innych małych jednostek.

- dekoracyjny instrument w atrakcyjnej cenie,
- obudowa ze szczotkowanej (matowej) stali nierdzewnej,
- wkładanie baterii i ustawianie od tyłu,
- w zestawie wkręty montażowe.

*Hanseatic
Instruments
Hamburg*

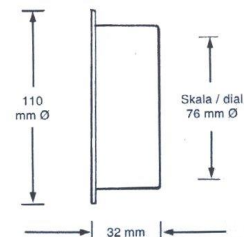

Art. G03 Barometr Hanseatic Instruments Ø 110 mm mosiądz

Barometr mosiężny w wykonaniu morskim z tarczą o średnicy 76mm. Przeznaczony dla jachtów i innych małych jednostek.

- dekoracyjny instrument w atrakcyjnej cenie,
- obudowa z polerowanego mosiądzu,
- w zestawie wkręty montażowe.

*Hanseatic
Instruments
Hamburg*

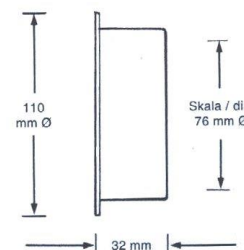

Art. G04 Barometr Hanseatic Instruments Ø 110 mm stal

Barometr ze stali nierdzewnej w wykonaniu morskim z tarczą o średnicy 76mm.

Przeznaczony dla jachtów i innych małych jednostek.

- dekoracyjny instrument w atrakcyjnej cenie,
- obudowa ze szczotkowanej (matowej) stali nierdzewnej,
- w zestawie wkręty montażowe.

*Hanseatic
Instruments
Hamburg*

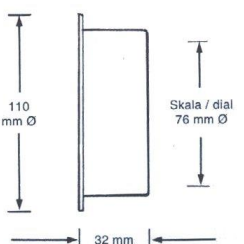

Art. G041 Higrometr + termometr Hanseatic Instruments Ø 110 mm mosiądz

Higrometr i termometr w wykonaniu morskim z tarczą o średnicy 76mm w mosiężnej obudowie.

Przeznaczony dla jachtów i innych małych jednostek.

- dekoracyjny instrument w atrakcyjnej cenie,
- obudowa z polerowanego mosiądzu,
- w zestawie wkręty montażowe.

*Hanseatic
Instruments
Hamburg*

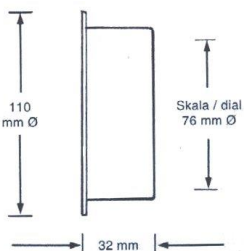



Art. G042 Higrometr + termometr Hanseatic Instruments Ø 110 mm stal

Higrometr i termometr w wykonaniu morskim z tarczą o średnicy 76mm w obudowie ze stali nierdzewnej. Przeznaczony dla jachtów i innych małych jednostek.

- dekoracyjny instrument w atrakcyjnej cenie,
- obudowa ze szczotkowanej (matowej) stali nierdzewnej,
- w zestawie wkręty montażowe.

*Hanseatic
Instruments
Hamburg*

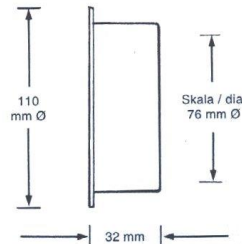

Art. G05 Zegar Hanseatic Instruments Ø 155 mm mosiądz

Mosiężny, kwarcowy zegar okrętowy (na baterie) z tarczą o średnicy 118 mm.

- dekoracyjny instrument w atrakcyjnej cenie,
- obudowa z polerowanego mosiądzu,
- wkładanie baterii i ustawianie od tyłu,
- w zestawie wkręty montażowe.

*Hanseatic
Instruments
Hamburg*

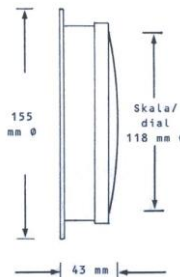

Art. G06 Barometr Hanseatic Instruments Ø 155 mm mosiądz

Barometr mosiężny w wykonaniu morskim z tarczą o średnicy 118 mm.

- dekoracyjny instrument w atrakcyjnej cenie,
- obudowa z polerowanego mosiądzu,
- w zestawie wkręty montażowe

*Hanseatic
Instruments
Hamburg*

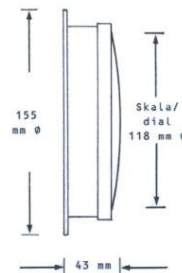

Art. G07 Przechłytomierz Hanseatic Instruments Ø 155 mm mosiądz

Przechłytomierz w wykonaniu morskim w obudowie z mosiądzu. Tarcza o średnicy 118 mm.

- dekoracyjny instrument w atrakcyjnej cenie,
- obudowa z polerowanego mosiądzu,
- z olejowym tłumikiem drgań,
- w zestawie wkręty montażowe.

*Hanseatic
Instruments
Hamburg*

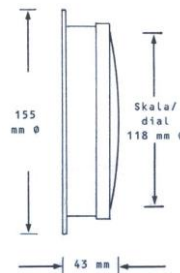

Art. G094 Wiatromierz ręczny z termometrem Wind Bee TFA

Mierzy prędkość wiatru: aktualną, średnią i maksymalną (od 0,4m/s do 30m/s) oraz temperaturę: aktualną i odczuwalną (od -30 do +60 °C).

- Wymiary: (D x S x W) 35 x 52 x 175 mm.
- Waga: 115g
- Zasilanie: bateria 9V (6F22) w komplecie.
- Posiada gwint do mocowania do statywu



Art. G11 Trójkąt nawigacyjny mały

- podstawa 25 cm,
- wykonany z przezroczystego pleksiglasu,
- z rączką.



Art. G12 Trójkąt nawigacyjny duży

- podstawa 32 cm,
- wykonany z przezroczystego pleksiglasu,
- z rączką.



Art. G13 Liniał równoległy

- 60 cm ,
- wykonany z przezroczystego pleksiglasu,
- skala w mm.



Art. G14 Przenośnik nawigacyjny (cyrkiel) prosty szary

Standardowy przenośnik nawigacyjny.

- długość 18 cm,
- kolor szara satyna
- w komplecie etui.
-



Art. G141 Przenośnik nawigacyjny (cyrkiel) prosty złoty

Standardowy przenośnik nawigacyjny.

- długość 18 cm,
- kolor złoty
- w komplecie etui.



Art. G147 Przenośnik nawigacyjny (cyrkiel) „cebula” 20 cm dwukolorowy

Jednoręczny przenośnik nawigacyjny

- wykonany z miedzi oraz stali nierdzewnej
- długość 200mm





GA. POZOSTAŁE WYPOSAŻENIE

Art. GA4 Lornetka Bresser 7x50 ogumowana



Poręczna i uniwersalna lornetka porropryzmatyczna o nowoczesnym wyglądzie. Ogumowany korpus zmniejsza ryzyko uszkodzeń mechanicznych. Ergonomiczne muszle oczne zapewniają idealne przyleganie do oka oraz wygodne użytkowanie.

- Średnica obiektywów [mm] 50
- Powiększenie 7
- Wymiary [mm] 60x192x165

Wyposażenie lornetki: nakrywki ochronne obiektywów, nakrywki ochronne okularów, pasek do lornetki, pasek do pokrowca, pokrowiec.



Art. GA4S Lornetka Sagittarius - ACTION 7x50 ogumowana

Podobna do Bresser Hunter lornetka w budżetowej wersji. Charakteryzuje się nowoczesnym wyglądem oraz doskonałym współczynnikiem jakości optycznej do ceny. Budowa porropryzmatyczna. Ogniskowanie centralne.

- Średnica obiektywów [mm] 50
- Powiększenie 7
- Wymiary [mm] 170x195x60

Wyposażenie lornetki: nakrywki ochronne obiektywów, nakrywki ochronne okularów, pasek do lornetki, pasek do pokrowca, pokrowiec.



Art. GA5 Taśma odblaskowa do kół i środków ratunkowych SOLAS

Samoprzylepna, fotoluminescencyjna srebrna taśma odblaskowa SOLAS o klasycznym wzorze "plastra miodu".

- szerokość 50 mm,
- długość pełnej rolki 50 jardów = 45,7 m,
- samoprzylepna, silnie odblaskowa,
- spełnia wymogi SOLAS, uznanie EC-MED.,
- sprzedawana na metry i w pełnych rolkach

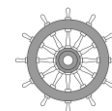

MED WHEELMARK



Art. GA8 Dryfkotwy morskie – wykonane ze wzmocnionego PCW i pasków nylonowych

Nr art.	Wys. (B) cm	Śr.(A) cm	Dł. łodzi m
GA82	88	77	7
GA84	137	152	10
GA85	144	185	13,5
GA86	155	225	>13,5

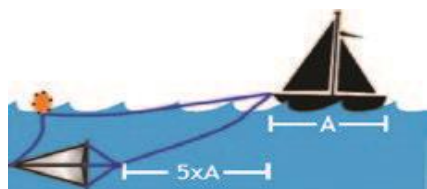

Art. GA10 Drabinka bezpieczeństwa składana 4 stopnie

Lekka, składana drabinka w pokrowcu mocowanym do relingu za pomocą dwóch uch. Przeznaczona głównie na jachty i większe łodzie.

- z mocnymi stopniami plastikowymi,
- w nylonowym pokrowcu zamykanym na rzepy,
- rozkładana jedną ręką przez pociągnięcie uchwytu na pokrowcu.



Art. GA11 Drabinka bezpieczeństwa składana 11 stopni

Wykonana z poliestru odpornego na promieniowanie UV. System mocowania do relingu rufowego za pomocą szekli ze stali nierdzewnej Aisi 316. Stopnie wzmocnione włóknem szklanym.

Zgodna z nową normą UE ISO 15085:2003 i 2017.

- 11 stopni
- wysokość 340 cm
- szerokość 26 cm
- dla łatwego wchodzenia co najmniej 3 stopnie ostatnie powinny znaleźć się pod wodą



Art. GA15 Róg mgłowy gazowy - zestaw

Gazowy sygnał akustyczny przeznaczony dla żeglarzy i motorowodniaków.

Składa się z:

- rogu mgłowego (nakładanej trąbki)
- wkładu na sprężony gaz (nieszkodliwego dla warstwy ozonowej) 380 mL



Art. GA17 Róg mgłowy plastikowy

Wymiary:

- długość: 30 cm
- max. średnica: 7,5 cm



Art. GA20 Róg mgłowy mosiężny 33 cm

Tradycyjny róg mgłowy niderlandzkiej firmy Den Haan Rotterdam w wykonaniu morskim.

- materiał: lity mosiądz, polerowany, lakierowany bezbarwnie i pokryty emalią żaroodporną
- długość 33 cm





Art. GA25 Dzwony mosiężne

Dzwony mosiężne w wykonaniu morskim. Oferowane w dwóch średnicach: 150mm i 200mm.

Art. GA254 Dzwon mosiężny Ø 150mm



Art. GA256 Dzwon mosiężny Ø 200mm

Art. GA28 Reflektor radarowy «NAVY STAR» w obudowie

Reflektor radarowy .w obudowie ochronnej.

- powierzchnia odbicia 10 m², zasięg 12 mil.
- materiał: aluminium
- uznanie Ministerstwa Infrastruktury i Transportu Włoch



Art. GA30 Reflektor radarowy «NAVY STAR»

Składany reflektor radarowy w kształcie kuli.

- powierzchnia odbicia 10 m², zasięg 12 mil.
- materiał: aluminium
- uznanie Ministerstwa Infrastruktury i Transportu Włoch

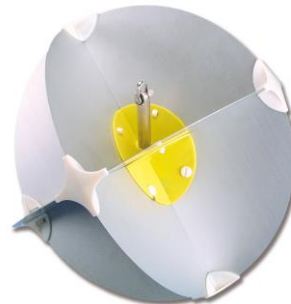

Art. GA301 Uchwyt do reflektora radarowego «NAVY STAR» na linkę (dla jachtów żaglowych)

Art. GA302 Uchwyt do reflektora radarowego «NAVY STAR» na płaską powierzchnię (dla jachtów motorowych)

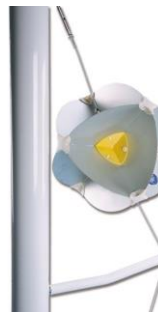

Art. GA355 Reflektor radarowy 34cm składany

- materiał: aluminium/tworzywo sztuczne
- wymiary 34x34x47cm,
- powierzchnia odbicia 7 m²,
- waga 0,65 kg

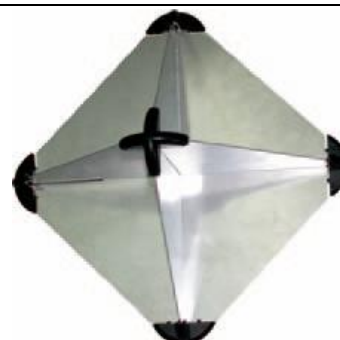

Art. GA361 Reflektor radarowy tubowy z uchwytem

Praktyczny i efektywny reflektor wykonany z materiału termoplastycznego (na zewnątrz) oraz aluminium (wewnątrz). Wraz z uchwytem do mocowania na płaskich powierzchniach. Montuje się go na wysokości ok. 2,5m nad powierzchnią wody. Daje wyraźne echo na ekranie radaru w odległości 2,5 mil morskich. Zastosowanie: głównie łódzie i jachty motorowe.

- długość: 560mm
- średnica tuby: 50mm
- waga: 380 gr



Art. GA37 Kula sygnałowa czarna 35 cm

Znak sygnałowy dzienny dla jednostek do 20 m długości.
Najczęściej stosowany podczas kotwiczenia.

- materiał: polipropylen,
- średnica 35 cm,
- kolor czarny.



Art. GA38 Stożek sygnałowy czarny 33 cm (znak dzienny)

Znak sygnałowy dzienny dla jednostek do 20 m długości. Najczęściej stosowany gdy jacht płynie jednocześnie na żaglach i na silniku.

- materiał: polipropylen,
- średnica podstawy 33 cm, wysokość 47 cm,
- kolor czarny



Art. GA40 Racje Żywnościowe SEVEN OCEANS 500 g

Racje żywnościowe Seven Oceans dostarczają wysokoenergetycznej diety rozbitkom znajdującym się na tratwach ratunkowych. Są także popularne wśród żeglarzy, podróżników, turystów górskich, amatorów survivalu, itp.

pakowane w 0,5 kilogramowe opakowania o wartości kalorycznej 10.300kJ/2.500kcal, opakowanie wewnątrz podzielone jest na 9 tabliczek, z których każda podzielona jest jeszcze na dwie połowy, 5-letni okres przydatności do spożycia (licząc od daty produkcji), produkt gotowy do spożycia po otwarciu opakowania, wyprodukowano w Norwegii pod nadzorem Norweskiego Ministerstwa Zdrowia.



Art. GA405 Woda pitna SEVEN OCEANS 500 ml

Woda pitna Seven Oceans z 5letnim terminem ważności to standardowe wyposażenie morskich tratw i łodzi ratunkowych. Produkt popularny także wśród żeglarzy, podróżników, turystów górskich, amatorów survivalu, itp.

najwyższej jakości woda produkowana z zachowaniem rygorystycznych zasad higieny, testowana pod kątem spełnienia wymagań Światowej Organizacji Zdrowia, 0,5 litrowe opakowania wykonane z mocnej folii aluminiowej, wewnątrz znajduje się 10 sztuk saszetek po 50 ml każda. 5-letni okres przydatności do spożycia (licząc od daty produkcji), wyprodukowano w Norwegii pod nadzorem Norweskiego Ministerstwa Zdrowia.



Art. GA42 Czerpak plastikowy duży (2 L)

- materiał: polipropylen



Art. GA43 Czerpak plastikowy mały (1,25 L)

- - materiał: polipropylen.





Art. GA45 Nóż żeglarski - bosmański SKIPPER

Klasyczny nóż bosmański zawierający następujące funkcje: szeklownik, marszpikiel, nóż i kółko do zaczepienia.

materiał: stal nierdzewna,
długość: złożony 95mm, rozłożony: 150mm,



Art. GA47 Nóż bezpieczny pływający

Nóż pływający z bezpiecznym, tępym końcem. Stosowany jako element wyposażenia tratw ratunkowych oraz na pontonach i łodziach pneumatycznych.

materiał: stal nierdzewna, rękojeść plastikowa



Art. GA50 Bosak teleskopowy

Rozkładany, teleskopowy bosak aluminiowy z hakiem z tworzywa sztucznego (poliamidu).

- długość: złożony 123cm, rozłożony 210 cm, średnica: 30/25 mm
- kolor jasnoszary



Art. GA55 Bosak teleskopowy z wiosłem

Rozkładany, teleskopowy bosak aluminiowy wraz z wiosłem z poliamidu na drugim końcu. Na trzonie wiosła gniazdo ze stoperem do dulki.

- długość: złożony 150cm, rozłożony 200 cm, średnica: 30/25 mm
- kolor jasnoszary



Art. GA57 Wiosło teleskopowe

Rozkładane, teleskopowe wiosło aluminiowe z uchwytem i piórem z poliamidu. Na trzonie gniazdo ze stoperem do dulki.

- długość: złożony 150cm, rozłożony 200 cm, średnica: 30/25 mm
- kolor jasnoszary



Art. GA58 Klips do bosaka lub wiosła, komplet (2 szt)

Wygodny i pewny system mocowania bosaków i wiosł o średnicy drzewca \varnothing 28- 32mm.

- materiał: stal nierdzewna i wytrzymałe tworzywo sztuczne
- w komplecie śruby mocujące



Art. GA59 Klips z nylonu do wiosel i bosaków o średnicy 25mm

- pewnie trzyma oferowane przez nas bosaki i wiosła teleskopowe.
- materiał: wytrzymałe tworzywo sztuczne
- kolor czarny art. GA59-25B
- kolor biały art. GA59-25W
- długość podstawy: 50mm, wysokość: 37mm



Art. GA60 Pływający brelok do kluczy „odbijacz” Majoni biało-czarny

Świetny gadżet, doskonale zabezpiecza klucze przed utonięciem,
kolor biały, ucha czarne.



Art. GA62 Pływający brelok do kluczy „odbijacz” Majoni żółto-czarny

Świetny gadżet, doskonale zabezpiecza klucze przed utonięciem,
kolor żółty, ucha czarne.



Art. GA63 Pływający brelok do kluczy „odbijacz” Majoni pomarańczowy

Świetny gadżet, doskonale zabezpiecza klucze przed utonięciem,
kolor pomarańczowy.



Art. GA64 Pływający brelok do kluczy „odbijacz” Majoni czarny

Świetny gadżet, doskonale zabezpiecza klucze przed utonięciem,
kolor czarny.



Art. GA65 Pływający brelok do kluczy „boja” Majoni biało-czarny

Świetny gadżet, doskonale zabezpiecza klucze przed utonięciem,
kolor biały, ucho czarne.





Art. GA66 Pływający brelok do kluczy „boja” Majoni pomarańczowo-czarny

Świetny gadżet, doskonale zabezpiecza klucze przed utonięciem, kolor pomarańczowy, ucho czarne.



Art. GA67 Pływający brelok do kluczy „boja” Majoni niebiesko-czarny

Świetny gadżet, doskonale zabezpiecza klucze przed utonięciem, kolor niebieski, ucho czarne.



Art. GA681-1 Zestaw do czyszczenia łodzi z dwoma szczotkami

Zestaw zawiera dwie szczotki, jedną z miękkim, a drugą ze sztywnym włosiem, a także teleskopową sztycę z anodyzowanego aluminium.

Szczotki są wykonane częściowo z PVC, aby zapewnić maksymalną wytrzymałość na słońce. Długość sztycy regulowana w zakresie 70-122cm.



Art. GA681-2 Zestaw do czyszczenia łodzi z drążkiem przepływowym

Zestaw zawiera miękką, nierysującą szczotkę z końcówką do łatwego czyszczenia, a także teleskopowy drążek przepływowy (flow through) z włącznikiem/wyłącznikiem wody. Długość sztycy jest regulowana w zakresie 64-103cm.



Art. GA70 Wiadra morskie 7L Majoni

Wiadra 'heavy duty' o pojemności 7 litrów wykonane w całości z mocnego, elastycznego winylu, zaprojektowane specjalnie do zastosowań na morzu. Duża, ergonomiczna i wytrzymała rączka z rolką do mocowania linki. Rączka wiadra nie pęknie podczas wciągania pełnego wiadra na pokład, a elastyczne wiadro nie uszkodzi ani nie ubrudzi łodzi. Średnica 26 cm - 7 litrów - 1.2 kg



Dostępne kolory:

Art. GA701 Wiadro morskie 7L Majoni białe

Art. GA704 Wiadro morskie 7L Majoni niebieskie

Art. GA705 Wiadro morskie 7L Majoni granatowe

Art. GA707 Wiadro morskie 7L Majoni szare

Art. GA709 Wiadro morskie 7L Majoni czarne



H. ODBIJACZE, BOJE I PŁYWAKI

ODBIJACZE CYLINDRYCZNE NIEBIESKIE

Art. nr	Rozmiar (cm)	Model/rozmiar
HH00	9x30	korfender 1
HH015	10x42	cylinderfender 1
HH01	12x45	starfender 1
HH02	15x58	starfender 2
HH02A	18x60	starfender 2A
HH03	21x62	starfender 3
HH04	24x70	starfender 4
HH05	30x90	starfender 5
HH06	35x110	megafender 1
HH07	45x140	megafender 2
HH08	60x160	megafender 3



star cylinder



ODBIJACZE CYLINDRYCZNE BIAŁE

Art. nr	Rozmiar (cm)	Model/rozmiar
HW00	9x30	korfender 1
HW015	10x42	cylinderfender 1
HW01	12x45	starfender 1
HW02	15x58	starfender 2
HW03	18x60	starfender 2A
HW04	21x62	starfender 3
HW05	24x70	starfender 4
HW06	30x90	starfender 5
HW07	35x110	megafender 1
HW08	45x140	megafender 2



star cylinder





ODBIJACZE CYLINDRYCZNE BIAŁO-NIEBIESKIE

Art. nr	Rozmiar (cm)	Model/rozmiar
HWB01	12x45	starfender 1
HWB02	15x58	starfender 2
HWB02A	18x60	starfender 2A
HWB03	21x62	starfender 3
HWB04	24x70	starfender 4
HWB05	30x90	starfender 5



ODBIJACZE CYLINDRYCZNE GRANATOWE

Art. nr	Rozmiar (cm)	Model/rozmiar
HN00	9x30	korfender 1
HN015	10x42	cylinderfender 1
HN01	12x45	starfender 1
HN02	15x58	starfender 2
HN02A	18x60	starfender 2A
HN03	21x62	starfender 3
HN04	24x70	starfender 4
HN05	30x90	starfender 5
HN06	35x110	megafender 1



star cylinder



ODBIJACZE CYLINDRYCZNE CZARNE

Art. nr	Rozmiar (cm)	Model/rozmiar
HB00	9x30	korfender 1
HB015	10x42	cylinderfender 1
HB01	12x45	starfender 1
HB02	15x58	starfender 2
HB02A	18x60	starfender 2A
HB03	21x62	starfender 3
HB04	24x70	starfender 4
HB05	30x90	starfender 5
HB06	35x110	megafender 1
HB07	45x140	megafender 2
HB08	60x160	megafender 3



star cylinder



ODBIJACZE CYLINDRYCZNE ANTRACYT (GRAFIT)

Art. nr	Rozmiar (cm)	Model/rozmiar
HA015	10x42	cylinderfender 1
HA01	12x45	starfender 1
HA02	15x58	starfender 2
HA02A	18x60	starfender 2A
HA03	21x62	starfender 3
HA04	24x70	starfender 4



star cylinder



ODBIJACZE CYLINDRYCZNE BORDOWE

Art. nr	Rozmiar (cm)	Model/rozmiar
HBX01	12x45	starfender 1
HBX02	15x58	starfender 2
HBX02A	18x60	starfender 2A
HBX03	21x62	starfender 3
HBX04	24x70	starfender 4
HBX05	30x90	starfender 5



star cylinder



ODBIJACZE CYLINDRYCZNE CZERWONE

Art. nr	Rozmiar (cm)	Model/rozmiar
HR01	12x45	starfender 1
HR02	15x58	starfender 2
HR03	21x62	starfender 3
HR04	24x70	starfender 4



star cylinder



ODBIJACZE CYLINDRYCZNE POMARAŃCZOWE

Art. nr	Rozmiar (cm)	Model/rozmiar
HO015	10x42	cylinderfender 1
HO01	12x45	starfender 1
HO02	15x58	starfender 2
HO03	21x62	starfender 3



ODBIJACZE CYLINDRYCZNE SZARE

Art. nr	Rozmiar (cm)	Model/rozmiar
HGY01	12x45	starfender 1
HGY02	15x58	starfender 2
HGY02A	18x60	starfender 2A
HGY03	21x62	starfender 3



ODBIJACZE CYLINDRYCZNE ZIELONE

Art. nr	Rozmiar (cm)	Model/rozmiar
HG00	9x30	korfender 1
HG01	12x45	starfender 1
HG02	15x58	starfender 2
HG02A	18x60	starfender 2A
HG03	21x62	starfender 3





ODBIJACZE CYLINDRYCZNE ŻÓŁTE

Art. nr	Rozmiar (cm)	Model/rozmiar
<u>HY01</u>	<u>12x45</u>	<u>starfender 1</u>
<u>HY02</u>	<u>15x58</u>	<u>starfender 2</u>



ODBIJACZE CYLINDRYCZNE NIEBIESKIE Z JEDNYM UCHEM

Art. nr	Rozmiar (cm)	Model/rozmiar
<u>HD01</u>	<u>12x45</u>	<u>dropfender 1</u>
<u>HD02</u>	<u>15x58</u>	<u>dropfender 2</u>
<u>HD03</u>	<u>21x62</u>	<u>dropfender 3</u>



ODBIJACZE CYLINDRYCZNE SLIMFENDER

Art. nr	Rozmiar (cm)	Model/rozmiar
<u>HSLW</u>	<u>5x43</u>	<u>slimfender biały</u>
<u>HSLB</u>	<u>5x43</u>	<u>slimfender czarny</u>



ODBIJACZE DRABINKI

Art. nr	Rozmiar (cm)	Model/rozmiar
NIEBIESKIE		
<u>HHS02</u>	<u>25x12x55 (2 stopnie)</u>	<u>stair fender 2</u>
<u>HHS03</u>	<u>25x12x75 (3 stopnie)</u>	<u>stair fender 3</u>
<u>HHS04</u>	<u>25x12x95 (4 stopnie)</u>	<u>stair fender 4</u>

BIAŁE		
<u>HWS02</u>	<u>25x12x55 (2 stopnie)</u>	<u>stair fender 2</u>
<u>HWS03</u>	<u>25x12x75 (3 stopnie)</u>	<u>stair fender 3</u>
<u>HWS04</u>	<u>25x12x95 (4 stopnie)</u>	<u>stair fender 4</u>



ODBIJACZ ARCFENDER NIEBIESKI

Art. nr	Rozmiar (cm)	Model/rozmiar
<u>HHARC</u>	<u>54x43x20</u>	<u>arcfender blue</u>



ODBIJACZ LADY FENDER BIAŁY

Art. nr	Rozmiar (cm)	Model/rozmiar
<u>HWLADY</u>	<u>25x22x84 cm</u>	<u>lady fender</u>



ODBIJACZ OKRĄGŁY NIEBIESKI

Art. nr	Rozmiar (cm)	Model/rozmiar
HHR01	10x33 cm	ring fender



ODBIJACZ PICK-UP FENDER POMARAŃCZOWY

Art. nr	Rozmiar (cm)	Model/rozmiar
HOP01	15x35 cm	pick-up fender 1
HOP02	18x40 cm	pick-up fender 2



ODBIJACZ CENTERHOLE FENDER POMARAŃCZOWY
Posiada przeprowadzony przez środek otwór do przeciągnięcia liny.

Art. nr	Rozmiar (cm)	Model/rozmiar
HCO01	10x30 cm	centerhole fender 1
HCO02	15x43 cm	centerhole fender 2
HCO03	20x55 cm	centerhole fender 3
HCO04	25x68 cm	centerhole fender 4
HCO05	30x80 cm	centerhole fender 5



ODBIJACZE i OCHRANIACZE DZIOBOWE

ODBIJACZE DZIOBOWE NIEBIESKIE

Art. nr	Rozmiar (cm)	Model/rozmiar
HH41	9x70	bowbuoy 1
HH42	11x105	bowbuoy 2



ODBIJACZE DZIOBOWE BIAŁE

Art. nr	Rozmiar (cm)	Model/rozmiar
HW41	9x70	bowbuoy 1
HW42	11x105	bowbuoy 2



ODBIJACZE DZIOBOWE GRANATOWE

Art. nr	Rozmiar (cm)	Model/rozmiar
HN41	9x70	bowbuoy 1
HN42	11x105	bowbuoy 2





ODBIJACZE DZIOBOWE CZARNE

Art. nr	Rozmiar (cm)	Model/rozmiar
HB41	9x70	<u>bowbuoy 1</u>
HB42	11x105	<u>bowbuoy 2</u>



ODBIJACZE DZIOBOWE BORDOWE (BORDEAUX)

Art. nr	Rozmiar (cm)	Model/rozmiar
HBX41	9x70	<u>bowbuoy 1</u>
HBX42	11x105	<u>bowbuoy 2</u>



ODBIJACZE DZIOBOWE SZARE

Art. nr	Rozmiar (cm)	Model/rozmiar
HGY41	9x70	<u>bowbuoy 1</u>
HGY42	11x105	<u>bowbuoy 2</u>



ODBIJACZE DZIOBOWE ANTRACYT

Art. nr	Rozmiar (cm)	Model/rozmiar
HA41	9x70	<u>bowbuoy 1</u>
HA42	11x105	<u>bowbuoy 2</u>



OCHRANIACZE DZIOBOWE BOWFENDER

Art. nr	Rozmiar (cm)	Model/rozmiar
HBFW	60x14	<u>bowfender biały</u>
HBFH	60x14	<u>bowfender niebieski</u>
HBFN	60x14	<u>bowfender granatowy</u>
HBFB	60x14	<u>bowfender czarny</u>
HBFBX	60x14	<u>bowfender bordowy</u>



Uwaga: odbijacze bowfender wyposażone są w zawory ze względów technologicznych. **Nie wolno ich pompować!**
Pompowanie odbijaczy bowfender prowadzi do ich odkształcenia i uszkodzenia!

ODBIJACZE KULISTE

ODBIJACZE KULISTE NIEBIESKIE

Art. nr	Rozmiar (cm)	Model/rozmiar
HH51	35x48	solid head 1
HH52	45x62	solid head 2
HH53	55x73	solid head 3
HH54	65x88	solid head 4
HH55	85x105	solid head 5



ODBIJACZE KULISTE GRANATOWE

Art. nr	Rozmiar (cm)	Model/rozmiar
HN51	35x48	solid head 1
HN52	45x62	solid head 2
HN53	55x73	solid head 3



ODBIJACZE KULISTE POMARAŃCZOWE

Art. nr	Rozmiar (cm)	Model/rozmiar
HO51	35x48	solid head 1
HO52	45x62	solid head 2
HO53	55x73	solid head 3
HO54	65x88	solid head 4
HO55	85x105	solid head 5



ODBIJACZE KULISTE BIAŁE

Art. nr	Rozmiar (cm)	Model/rozmiar
HW51	35x48	solid head 1
HW52	45x62	solid head 2
HW53	55x73	solid head 3
HW54	65x88	solid head 4
HW55	85x105	solid head 5



ODBIJACZE KULISTE ŻÓŁTE

Art. nr	Rozmiar (cm)	Model/rozmiar
HY51	35x48	solid head 1
HY52	45x62	solid head 2





ODBIJACZE KULISTE CZARNE

Art. nr	Rozmiar (cm)	Model/rozmiar
HB51	35x48	solid head 1
HB52	45x62	solid head 2
HB53	55x73	solid head 3
HB54	65x88	solid head 4



ODBIJACZE KULISTE SZARE

Art. nr	Rozmiar (cm)	Model/rozmiar
HGY51	35x48	solid head 1
HGY52	45x62	solid head 2



ODBIJACZE KULISTE ANTRACYT

Art. nr	Rozmiar (cm)	Model/rozmiar
HA51	35x48	solid head 1
HA52	45x62	solid head 2



OCHRANIACZE POMOSTOWE

MAJONI BLOCK FENDER - GRANATOWE

Art. nr	Rozmiar (cm)	Model/rozmiar
HH61	50x12x7	block fender 1
HH62	100x12x7	block fender 2



MAJONI BLOCK FENDER - BIAŁE

Art. nr	Rozmiar (cm)	Model/rozmiar
HW61	50x12x7	block fender 1
HW62	100x12x7	block fender 2



MAJONI JETTY FENDER - NIEBIESKIE

HHJ01	25 x 7 x 10 cm	jetty fender 1 prosty mini
HHJ02	31 x 7 x 10 cm	jetty fender 2 narożny corner
HHJ03	50 x 7 x 10 cm	jetty fender 3 prosty straight

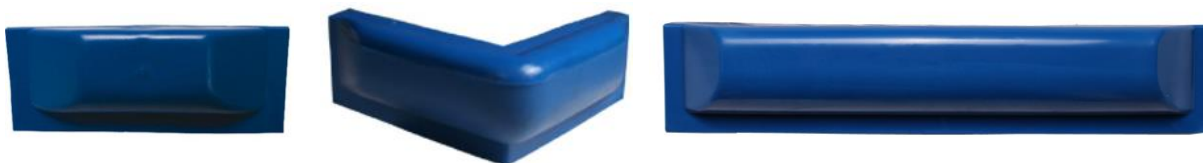

MAJONI JETTY FENDER – BIAŁE

HWJ01	25 x 7 x 10 cm	jetty fender 1 prosty mini
HWJ02	31 x 7 x 10 cm	jetty fender 2 narożny corner
HWJ03	50 x 7 x 10 cm	jetty fender 3 prosty straight



MAJONI JETTY FENDER – CZARNE

HBJ01	25 x 7 x 10 cm	jetty fender 1 prosty mini
HBJ02	31 x 7 x 10 cm	jetty fender 2 narożny corner
HBJ03	50 x 7 x 10 cm	jetty fender 3 prosty straight



MAJONI DOCK FENDER - BIAŁE

Art. nr	Rozmiar (cm) kolor	Model/rozmiar
HDFW	100 x 19 x 19 biały	dock fender 1 flex-elastyczny
HDFN	100 x 19 x 19 granatowy	dock fender 1 flex-elastyczny
HDFW1	110 x 24 x 24 biały	dock fender 2 (prosty)
HDFN1	110 x 24 x 24 granatowy	dock fender 2 (prosty)

flex



flex



dock fender prosty



dock fender prosty





OCHRANIACZE POMOSTOWE MAJONI DOCKWHEEL

Odbijacze DOCKWHEEL to ochroniacze pomostowe w formie obracającego się koła, nałożonego na plastikowy uchwyt. Dostępne z lub bez uchwytu.. Kolor ochroniacza biały, uchwytu czarny.



Art. nr	Rozmiar (cm)	Model/rozmiar
HWD01	30 x 15	Dockwheel bez uchwytu
HWD02	30 x 15	Dockwheel z uchwytem

dockwheel bez uchwytu



dockwheel z uchwytem



OCHRANIACZE UNIWERSALNE MAJONI MULTIFENDER

Art. nr	Rozmiar (cm)	Model/rozmiar
HWMF	60 x 30x 8	Multifender biały
HMMF	60 x 30x 8	Multifender niebieski



BOJE I PŁYWAKI



BOJE KOTWICZNE PNEUMATYCZNE POMARAŃCZOWE Z PRĘTEM STALOWYM

Art. nr	Rozmiar (śr/wys. cm)	Model/rozmiar
HORM1S	30x60 (11 L / 3,6 kg)	rod mooring buoy 1 short*
HORM2S	40x75 (28 L / 5,2 kg)	rod mooring buoy 2 short*
HORM2L	40x115 (28 L / 5,7 kg)	rod mooring buoy 2 long**
HORM3L	50x140 (58 L / 7,5 kg)	rod mooring buoy 3 long**

*short – krótki pręt

**long – długi pręt



BOJE PNEUMATYCZNE JEDNYM LUB Z DWOMA UCHAMI



Pneumatyczne boje z jednym lub dwoma mocnymi uchami, stosowane jako boje kotwiczne, znacznikowe lub odbijające.

DWA UCHA

Art. nr	Rozmiar (śr/wys. cm)	Model
<u>HABO</u>	<u>35x46 (22 L / 0,9 kg)</u>	<u>anchor buoy 2 pomarańczowa</u>
<u>HABY</u>	<u>35x46 (22 L / 0,9 kg)</u>	<u>anchor buoy 2 żółta</u>

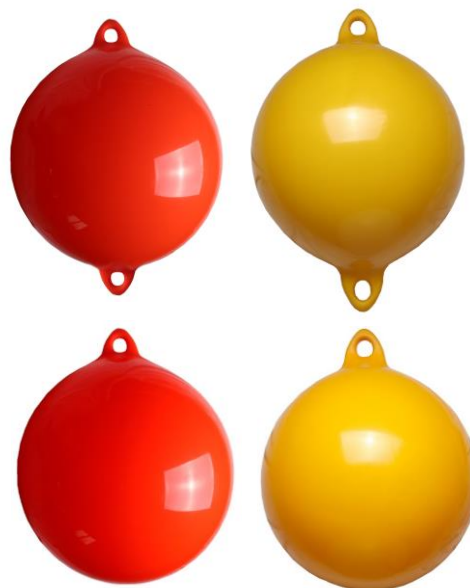

JEDNO UCHO

Art. nr	Rozmiar (śr/wys. cm)	Model
<u>HAB1O</u>	<u>35x46 (22 L / 0,9 kg)</u>	<u>anchor buoy 1 pomarańczowa</u>
<u>HAB1Y</u>	<u>35x46 (22 L / 0,9 kg)</u>	<u>anchor buoy 1 żółta</u>

PŁYWAKI PNEUMATYCZNE Z UCHEM



Pneumatyczne pływaki z PCW w kształcie łzy, ze wzmocnionym uchem, stosowane jako boje znacznikowe lub odbijające. Kolor żółty.



Art. nr	Rozmiar (śr/wys. cm)	Model
<u>HF00</u>	<u>9x11 (0,3 L / 0,1 kg)</u>	<u>float bouy 0</u>
<u>HF01</u>	<u>15x21 (2 L / 0,25 kg)</u>	<u>float bouy 1</u>
<u>HF02</u>	<u>21x28 (4 L / 0,50 kg)</u>	<u>float bouy 2</u>
<u>HF03</u>	<u>26x36 (8 L / 0,75 kg)</u>	<u>float bouy 3</u>

BOJE CUMOWNICZE PLASTIKOWE DWUSTOŻKOWE



Art. nr	Rozmiar (śr/wys. cm)	Model
<u>HGA12</u>	<u>27x60 dwustożkowa, biała</u>	<u>GA 2312</u>
	<u>objętość: 9 l, wyporność: 13 kg, ciężar: 0,49 kg</u>	
<u>HGA14</u>	<u>32x80 dwustożkowa, biała</u>	<u>GA 2314</u>
	<u>objętość: 15 l, wyporność: 25 kg, ciężar: 1,2 kg</u>	
<u>HGA35</u>	<u>27x60 dwustożkowa, żółta</u>	<u>GA 2335</u>
	<u>objętość: 9 l, wyporność: 13 kg, ciężar: 0,49 kg</u>	
<u>HGA36</u>	<u>32x80 dwustożkowa, żółta</u>	<u>GA 2336</u>
	<u>objętość: 15 l, wyporność: 25 kg, ciężar: 1,2 kg</u>	
<u>HGA13</u>	<u>27x60 dwustożkowa, pomarańczowa</u>	<u>GA 2313</u>
	<u>objętość: 9 l, wyporność: 13 kg, ciężar: 0,49 kg</u>	
<u>HGA15</u>	<u>32x80 dwustożkowa, pomarańczowa</u>	<u>GA 2315</u>
	<u>objętość: 15 l, wyporność: 25 kg, ciężar: 1,2 kg</u>	





BOJE CUMOWNICZE PLASTIKOWE DWUSTOŻKOWE 

Art. nr	Rozmiar (śr/wys. cm)	Model
<u>HGE10</u>	<u>32x70 dwustożkowa, żółta</u> <u>wyporność: 190N, ciężar: 1,1 kg</u>	<u>760-Y</u>
<u>HGE20</u>	<u>32x70 dwustożkowa, pomarańczowa</u> <u>wyporność: 190N, ciężar: 1,1 kg</u>	<u>760-O</u>



BOJE CUMOWNICZE PLASTIKOWE PERA CAN-SB 

Art. nr	Rozmiar (śr/wys. cm)	Model
<u>HGA24</u>	<u>25x39 (gruszka/pera) biała</u> <u>objętość: 10 l, wyporność: 12 kg, ciężar: 0,5 kg</u>	<u>GA 2324</u>
<u>HGA25</u>	<u>25x39 (gruszka/pera) żółta</u> <u>objętość: 10 l, wyporność: 12 kg, ciężar: 0,5 kg</u>	<u>GA 2325</u>
<u>HGA26</u>	<u>25x39 (gruszka/pera) pomarańczowa</u> <u>objętość: 10 l, wyporność: 12 kg, ciężar: 0,5 kg</u>	<u>GA 2326</u>



BOJE CUMOWNICZE PLASTIKOWE PERA EVAL 

Art. nr	Rozmiar (śr/wys. cm)	Model
<u>HGE25</u>	<u>25x42 (gruszka/pera) żółta</u> <u>wyporność: 90N, ciężar: 0,5 kg</u>	<u>765-Y</u>
<u>HGE26</u>	<u>25x42 (gruszka/pera) pomarańczowa</u> <u>wyporność: 90N, ciężar: 0,5 kg</u>	<u>765-O</u>



PŁYWAKI PRZELOTOWE PLASTIKOWE 

Art. nr	Rozmiar (śr zew./śr otworu/wys. cm)	Model
<u>HGA05</u>	<u>17x2x14,5 pomarańczowy 2 L</u> <u>objętość: 2 L, wyporność: 1,7 kg, ciężar: 0,26 kg</u>	<u>GA2305</u>
<u>HGA058</u>	<u>26x2x20 pomarańczowy 9 L</u> <u>objętość: 9 L, wyporność: 8,5 kg, ciężar: 0,55 kg</u>	<u>GA2308</u>
<u>HGA04</u>	<u>17x2x14,5 żółty 2 L</u> <u>objętość: 2 L, wyporność: 1,7 kg, ciężar: 0,26 kg</u>	<u>GA2304</u>
<u>HGA045</u>	<u>17x2x14,5 biały 2 L</u> <u>objętość: 2 L, wyporność: 1,7 kg, ciężar: 0,26 kg</u>	<u>GA2303</u>



HA. POKROWCE, WIESZAKI, LINKI I KOSZE DO ODBIJACZY

POKROWCE NA ODBIJACZE

Wszystkie pokrowce na odbijacze Fendress są produkowane w 100% we Francji z zachowaniem najwyższych standardów jakościowych. Główne cechy: wykańczane ręcznie, elastyczne, odporne na UV.

Pakowane po 2 szt

NA ODBIJACZE CYLINDRYCZNE

KOLOR GRANATOWY – TKANINA AKRYLOWA



Art. nr	rozmiar/pasuje na odbijacz	dł./szer. cm
HEF1N	F1 / Majoni starfender 2	56/15
HEF1N2	F02 / Majoni starfender 2A	60/20
HEF2N	F2 / Majoni starfender 3	56/23
HEF3N	F3 / Majoni starfender 4	76/23
HEFLN	Large / Majoni starfender 5	90/30

KOLOR NIEBIESKI – TKANINA AKRYLOWA



Art. nr	rozmiar/pasuje na odbijacz	dł./szer. cm
HEF1H	F1 / Majoni starfender 2	56/15
HEF2H	F2 / Majoni starfender 3	56/23
HEF3H	F3 / Majoni starfender 4	76/23
HEFLH	Large / Majoni starfender 5	90/30

KOLOR CZARNY – TKANINA AKRYLOWA



Art. nr	rozmiar/pasuje na odbijacz	dł./szer. cm
HEF1B	F1 / Majoni starfender 2	56/15
HEF1B2	F02 / Majoni starfender 2A	60/20
HEF2B	F2 / Majoni starfender 3	56/23
HEF3B	F3 / Majoni starfender 4	76/23
HEFLB	Large / Majoni starfender 5	90/30



KOLOR CZARNY – NEOPREN



Wykonane z wodoodpornego i odpornego na promieniowanie UV neoprenu

Art. nr	rozmiar/pasuje na odbijacz	dł./szer. cm
HEF2BN	F2 / Majoni starfender 3	56/23
HEF3BN	F3 / Majoni starfender 4	76/23
HEFLBN	Large / Majoni starfender 5	90/30

KOLOR SZARY (ANTRACYT) – TKANINA AKRYLOWA



Art. nr	rozmiar/pasuje na odbijacz	dł./szer. cm
HEF1G	F1 / Majoni starfender 2	56/15
HEF2G	F2 / Majoni starfender 3	56/23
HEF3G	F3 / Majoni starfender 4	76/23
HEFLG	Large / Majoni starfender 5	90/30

KOLOR BORDOWY – TKANINA AKRYLOWA



Art. nr	rozmiar/pasuje na odbijacz	dł./szer. cm
HEF1BX	F1 / Majoni starfender 2	56/15
HEF2BX	F2 / Majoni starfender 3	56/23
HEF3BX	F3 / Majoni starfender 4	76/23
HEFLBX	Large / Majoni starfender 5	90/30

POKROWCE NA ODBIJACZE KULISTE

Pakowane po 2 szt

KOLOR GRANATOWY – TKANINA AKRYLOWA



Art. nr	rozmiar/pasuje na odbijacz	dł./szer. cm
HEFA2	A2 / Majoni solid head 1	49/39
HEFA3	A3 / Majoni solid head 2	59/47
HEFA4	A4 / Majoni solid head 3	71/55
HEFA5	A5 / Majoni solid head 4	92/70

KOLOR CZARNY – TKANINA AKRYLOWA



Art. nr	rozmiar/pasuje na odbijacz	dł./szer. cm
HEFA2B	A2 / Majoni solid head 1	49/39
HEFA3B	A3 / Majoni solid head 2	59/47
HEFA4B	A4 / Majoni solid head 3	71/55
HEFA5B	A5 / Majoni solid head 4	92/70



KOLOR BORDOWY – TKANINA AKRYLOWA



Art. nr	rozmiar/pasuje na odbijacz	dł./szer. cm
HEFA2BX	A2 / Majoni solid head 1	49/39
HEFA3BX	A3 / Majoni solid head 2	59/47



LINKI DO ODBIJACZY



KRĘCONE

Art. nr

H402W Linka kręcona, fi 10 mm, z 1 okiem, długość=2 m biała



PLECIONE



Art. nr

H4E1B Linka pleciona, fi 8 mm, z 1 okiem, długość=1,5 m czarna, 2 szt

H4E1N Linka pleciona, fi 8 mm, z 1 okiem, długość=1,5 m granatowa, 2 szt

H4E2N Linka pleciona, fi 10 mm, z 1 okiem, długość=2 m granatowa, 2 szt

H4E3N Linka pleciona, fi 12 mm, z 1 okiem, długość=2,5 m granatowa, 2 szt

Pakowane po 2 szt





WIESZAKI DO ODBIJACZY



Wieszaki Fastfender służą do łatwego wieszania, ustawiania i ściągania odbijaczy. To system, który naprawdę działa! Wykonane są z wytrzymałego tworzywa sztucznego (PA6 AWAMID) dzięki czemu są lekkie i bardzo wygodne w użytkowaniu. Nie rysują i nie uszkadzają relingów i są całkowicie odporne na działanie słonej wody i promieniowanie UV. Sprzedawane w kompletach po 2 szt.

fastfender

FASTFENDER SAIL

- pasują na linki stalowe o średnicy do 8 mm,
- do linek odbijaczy o średnicach od 6 do 12 mm,
- wymiary 118 x 42 x 33 mm,
- waga około 55 gram,
- wytrzymałość: 150 kg (krótkotrwała), 85kg (długotrwała)



H40FF1B Wieszaki do odbijaczy Fastfender Sail, czarne (2 szt)

H40FF1W Wieszaki do odbijaczy Fastfender Sail, białe (2 szt)

H40FF1H Wieszaki do odbijaczy Fastfender Sail, niebieskie (2 szt)

FASTFENDER 25

fastfender

- pasują na relingi o średnicy do 25 mm,
- do linek odbijaczy o średnicach od 6 do 12 mm,
- wymiary 118 x 55 x 33 mm,
- waga około 55 gram,
- wytrzymałość: 150 kg (krótkotrwała), 85kg (długotrwała)



H40FF2B Wieszaki do odbijaczy Fastfender 25, czarne (2 szt)

H40FF2W Wieszaki do odbijaczy Fastfender 25, białe (2 szt)

H40FF2H Wieszaki do odbijaczy Fastfender 25, niebieskie (2 szt)

fastfender

FASTFENDER 32

- pasują na relingi o średnicy do 32 mm,
- do linek odbijaczy o średnicach od 6 do 10 mm,
- wymiary 158 x 72 x 40 mm,
- waga około 120 gram,
- wytrzymałość: 250 kg (krótkotrwała), 150 kg (długotrwała)



H40FF3B Wieszaki do odbijaczy Fastfender 32, czarne (2 szt)

H40FF3W Wieszaki do odbijaczy Fastfender 32, białe (2 szt)

H40FF3H Wieszaki do odbijaczy Fastfender 32, niebieskie (2 szt)

fastfender

FASTFENDER 40

- pasują na relingi o średnicy do 40 mm,
- do linek odbijaczy o średnicach od 6 do 14 mm,
- wymiary 160 x 76 x 47 mm,
- waga około 122 gram,
- wytrzymałość: 150 kg (krótkotrwała), 100 kg (długotrwała)



H40FF4B Wieszaki do odbijaczy Fastfender 40, czarne (2 szt)

H40FF4W Wieszaki do odbijaczy Fastfender 40, białe (2 szt)

H40FF4H Wieszaki do odbijaczy Fastfender 40, niebieskie (2 szt)

Wieszak ze stali nierdzewnej na linkę z odbijaczem. Posiada sprężynującą blokadę uniemożliwiającą wypadnięcie linki. Montaż do płaskiej powierzchni na dwie śruby (brak w komplecie)



Art. nr

H404 Wieszak z blokadą do odbijacza 30mm (do linek \varnothing 4 – 6mm)

H405 Wieszak z blokadą do odbijacza 38mm (do linek \varnothing 6 – 8mm)

H406 Wieszak z blokadą do odbijacza 42mm (do linek \varnothing 10-12mm)



AKCESORIA DO POMPOWANIA ODBIJACZY MAJONI

Odbijacze Majoni wyposażone są w mosiężne zawory, które w razie potrzeby można wymieniać. Specjalne adaptory, wkręcane w te zawory umożliwiają pompowanie odbijaczy za pomocą zwykłej pompki samochodowej lub rowerowej.

zawór



adapter



Art. nr

H41 Zapasowy zawór do odbijaczy, mosiężny

H42 Adapter do zaworu odbijacza, umożliwia pompowanie i wypompowywanie przy pomocy pompki rowerowej

KOSZE ZE STALI NIERDZEWNEJ NA ODBIJACZE CYLINDRYCZNE

Art. nr

H45 Kosz na odbijacz, stal nierdzewna, fi odbijacza do 170mm

H455 Kosz na odbijacz, stal nierdzewna, fi odbijacza do 195mm

H46 Kosz na odbijacz, stal nierdzewna, fi odbijacza do 230mm

H47 Kosz na odbijacz, stal nierdzewna, fi odbijacza do 250mm

H48 Kosz na odbijacz, stal nierdzewna, fi odbijacza do 305mm

H55 Klips do mocowania koszy (H45-H48) do relingu

H57 Klips do łączenia koszy (H45-H48)



Kosz



kosz + klips



klips do mocowania koszy



klips do łączenia koszy



TYCZKA ZNACZNIKOWA PŁYWAJĄCA

Art. nr

H60 Tyczka znacznikowa pływająca, składana, 2-częściowa

Doskonale widoczna na wodzie tyczka znacznikowa MOB (człowiek za burtą) przeznaczona dla jachtów morskich. Składa się z dwóch skręcanych części, co ułatwia jej transport. W zestawie także klucz do skręcania obydwu części i adapter-reduktor to pompowania elementu wypornościowego.

- wysokość całkowita 305cm,
- wysokość nad lustrem wody 165cm,
- górna część 158cm, dolna część 148cm,
- element wypornościowy pneumatyczny,
- chorągiewka 26x35cm, waga 2,6kg.



I. LINY I OSPRZĘT

LINY CUMOWNICZE POLIESTROWE

Wykonane fabrycznie liny cumownicze dla jachtów i łodzi w najbardziej popularnych średnicach i długościach.

Na jednym końcu zaplecione oko, drugi koniec prosty,

Art. Nr		kolor
<u>I10N</u>	Średnica 10mm, długość 10m, MBL=1300kg	granatowy
<u>I12B</u>	Średnica 12mm, długość 10m, MBL=2200kg	czarny
<u>I14N</u>	Średnica 14mm, długość 10m, MBL=2800kg	granatowy
<u>I16B</u>	Średnica 16mm, długość 10m, MBL=3500kg	granatowy
<u>I16B2</u>	Średnica 16mm, długość 20m, MBL=3500kg	granatowy
<u>I18B</u>	Średnica 18mm, długość 12m, MBL=4400kg	czarny
<u>I20B</u>	Średnica 20mm, długość 12m, MBL=5500kg	czarny



POKROWCE NA LINY

Zapobiegają ocieraniu się linek o kadłub łodzi lub jachtu. Wykonane z odpornych materiałów.

Art. Nr I255N - kolor granatowy

- materiał: akryl o podwójnej grubości
- wewnątrz wzmocniona pianka
- łatwe otwieranie i zamykanie na rzepy Velcro®
- długość 50cm
- średnica zewnętrzna 5 cm
- średnica wewnętrzna (fi max liny) 2,8 cm
- pakowane po 2 szt



LINY KOTWICZNE POLIESTROWE

Wykonane fabrycznie liny kotwiczne dla jachtów i łodzi w najbardziej popularnych średnicach i długościach. Na jednym końcu kausza, drugi koniec prosty, kolor biały z niebieskim przeplotem, dostępne w wielu średnicach.

Art. nr

<u>I31</u>	Średnica 10mm, MBL= 1300kg, długość 30m
<u>I32</u>	Średnica 12mm, MBL= 23.0 kN, długość 40m
<u>I34</u>	Średnica 14mm, MBL= 30,9 kN, długość 40m
<u>I36</u>	Średnica 16mm, MBL= 39,8 kN, długość 40m



LINKI POLIESTROWE ŻEGLARSKIE NA SZPULI

- kolor: biały z przeplotem
- oba końce proste
- niepływająca (nie unosi się na wodzie)
- dobra odporność na ścieranie
- pleciona

<u>I408</u>	Średnica 8mm MBL=430kg, szpuła 11kg ok. 220m
<u>I410</u>	Średnica 10mm, MBL=600kg, szpuła 19,7kg ok. 220m
<u>I412</u>	Średnica 12mm, MBL= 800 kg, szpuła 17,7kg ok. 150m
<u>I414</u>	Średnica 14mm, MBL= 1100 kg, szpuła 17,7kg ok. 115m





LINY I SZNURY POLIPROPYLENOWE, POLIAMIDOWE, SIZALOWE i BAWĘLNIANE

Dostępne z naszego magazynu zwykle w standardowych odcinkach 220m. Kwotujemy na życzenie.



SZEKLE i BLOCZKI

SZEKLE ZE STALI NIERDZEWNEJ (INOX), KLASYCZNE TYP „D”

Art. nr

ISD06 fi 6mm, dł. 25mm, szer. 12mm

ISD08 fi 8mm, dł. 32mm, szer. 16mm

ISD10 fi 10mm, dł. 38mm, szer. 19mm

ISD12 fi 12mm, dł. 48mm, szer. 25mm



SZEKLE ZE STALI NIERDZEWNEJ (INOX), TYP OMEGA

Art. nr

ISO06 fi 6mm

ISO08 fi 8mm

ISO10 fi 10mm

ISO12 fi 12mm



BLOCZKI POJEDYNCZE Z NYLONU I STALI NIERDZEWNEJ (INOX)

Art. nr

IBN08 do liny fi 8mm, H56xW22xT8, BL=500kg

IBN10 do liny fi 10mm, H85xW39xT10, BL=800kg

AMORTYZATORY CUMOWNICZE

AMORTYZATORY CUMOWNICZE ZE STALI NIERDZEWNEJ (SPRĘŻYNA)

Art. nr

IA06 fi 6mm, dł 31cm, do łodzi 8m



AMORTYZATORY CUM GUMOWE DŁUGIE

Art. nr

IAG01 do cumy 6-12mm, do łodzi 4-5m

IAG02 do cumy 14-18mm, do łodzi 10m



AMORTYZATORY CUM GUMOWE KRÓTKIE

Art. nr

IAP04 L21xW4 xH3cm, do łodzi do 5m

IAP10 L33xW5xH3,6cm, do łodzi do 10m



J. SILNIKI ZABURTOWE, SKUTERY i ŁODZIE PNEUMATYCZNE – Sprzedaż

SILNIKI SPALINOWE i ELEKTRYCZNE YAMAHA



SKUTERY WODNE i PONTONY YAMAHA





GRIFFIN GROUP
MARINE

ŁODZIE TYPU RIB Z DNEM ALUMINIOWYM HIGHFIELD



OSŁONY ŚRUB NAPĘDOWYCH PROP GUARD I EVAL



Serwis łodzi pneumatycznych, silników zaburtowych i skuterów wodnych

Oferujemy profesjonalny, kompleksowy serwis (przeglądy, naprawy, części zamienne, akcesoria) łodzi pneumatycznych, skuterów wodnych, silników łodziowych zarówno zaburtowych jak i stacjonarnych.

AUTORYZOWANY SALON I SERWIS YAMAHA MARINE



Szczecin

Kontakt: Marcin Berezowski
tel. +48 91 88 08 350
kom. +48 668 132 659
Email: yamaha.szczecin@griffin-marine.pl

Gdynia

Kontakt: Michał Kosecki
Tel. : +48 58 690 76 40
kom. : +48 795 179 053
yamaha.gdynia@griffin-marine.pl

